

Затверджую  
Директор

Володимир - Волинського  
фахового коледжу  
О.В. Коновалюк



## ОСВІТНЬО-ПРОФЕСІЙНА ПРОГРАМА «Агроінженерія»

Галузь знань	20 Аграрні науки та продовольство
Спеціальність	208 Агроінженерія
Рівень освіти	Фахова передвища освіта
Ступінь освіти	Фаховий молодший бакалавр
Освітня кваліфікація	Фаховий молодший бакалавр з агроінженерії

Розглянуто та затверджено  
на засіданні педагогічної ради  
Володимир - Волинського  
фахового коледжу  
Протокол №118 від 29.06.22 р.  
Голова педагогічної ради  
О.В. Коновалюк

Наказ №29/від 01.07.2022 року

# ЛИСТ ПОГОДЖЕННЯ

освітньо-професійної програми

«АГРОІНЖЕНЕРІЯ»

Галузь знань                    20 «Аграрні науки та продовольство»  
Спеціальність                208 «Агроінженерія»

Кваліфікація                 фаховий молодший бакалавр з агроінженерії

## РОЗГЛЯНУТО, ОБГОВОРЕНО І СХВАЛЕНО

на засіданні циклової комісії спецдисциплін спеціальності:

208 «Агроінженерія»

Протокол № 11 від «23» серпня 2022 р.

Голова циклової комісії  І.С. Свиридюк

## РОЗГЛЯНУТО І СХВАЛЕНО

на засіданні методичної ради Володимир – Волинського фахового коледжу

Протокол № 5 від «27» серпня 2022 р.

Заступник директора  
з навчально-виробничої роботи  Н.М. Матусевич

## РОЗГЛЯНУТО І СХВАЛЕНО

на засіданні педагогічної ради Володимир – Волинського фахового коледжу

Протокол № 11 від «29» серпня 2022 р.

Директор  О.В. Коновалюк



## ЗМІСТ

1. Передмова.
2. Профіль освітньо-професійної програми із спеціальності 208 Агроінженерія.
3. Перелік компонентів освітньо-професійної програми та їх логічна послідовність.
  - 3.1. Перелік компонентів освітньо-професійної програми.
  - 3.2. Структурно-логічна схема освітньо-професійної програми.
4. Матриця відповідності визначених Стандартом компетентностей дескрипторам НРК.
5. Матриця відповідності визначених Стандартом результатів навчання та компетентностей.
6. Матриця відповідності програмних компетентностей компонентам освітньо-професійної програми.
7. Матриця забезпечення програмних результатів навчання відповідним компонентам освітньо-професійної програми.
8. Форма атестації здобувачів фахової передвищої освіти.
9. Вимоги до наявності системи внутрішнього забезпечення якості фахової передвищої освіти.
10. Перелік нормативних документів, на яких базується освітньо-професійна програма фахової передвищої освіти

## 1. ПЕРЕДМОВА

Освітньо-професійна програма (ОПП) «Агроінженерія» для підготовки здобувачів фахової передвищої освіти за спеціальністю «Агроінженерія» містить обсяг кредитів ЄКТС, необхідний для здобуття відповідного ступеня фахової передвищої освіти; перелік компетентностей випускника; нормативний зміст підготовки здобувачів фахової передвищої освіти, сформульований у термінах результатів навчання; форми атестації здобувачів фахової передвищої освіти; вимоги до наявності системи внутрішнього забезпечення якості фахової передвищої освіти.

Оновлено і введено в дію 1 вересня 2022 року на підставі засідання Педагогічної ради Володимир-Волинського фахового коледжу, протокол № 118 від 29 червня 2022 року.

ОПП розроблено членами групи кадрового забезпечення циклової комісії спеціальностей спеціальності «Агроінженерія» Володимир-Волинського фахового коледжу у складі:

**СПІВАК Валерій Степанович** – гарант освітньої програми, спеціаліст вищої категорії, викладач-методист, кандидат технічних наук, викладач Володимир – Волинського фахового коледжу

**БАЛЛА Тихін Миколайович**, спеціаліст вищої категорії, викладач-методист, викладач Володимир – Волинського фахового коледжу

**КИРИЧУК Володимир Анатолійович** спеціаліст вищої категорії, викладач спеціальностей спеціальності «Агроінженерія» Володимир–Волинського фахового коледжу.

Освітньо-професійна програма (ОПП) «Агроінженерія» є нормативним документом Володимир-Волинського фахового коледжу, у якому визначається нормативний зміст навчання, встановлюються вимоги до змісту, обсягу й рівня освіти та професійної підготовки фахового молодшого бакалавра галузі знань 20 Аграрні науки та продовольство спеціальності 208 Агроінженерія.

Освітньо-професійна програма «Агроінженерія» використовується під час:

- ліцензування та акредитації освітньо-професійної програми, інспектуванні освітньої діяльності за спеціальністю;
- розробки навчального плану, робочих навчальних планів, програм навчальних дисциплін й практик;
- розробки засобів діагностики якості фахової передвищої освіти;
- професійної орієнтації здобувачів фаху;
- формування індивідуальних планів здобувачів фахової передвищої освіти;
- атестації фахових молодших бакалаврів спеціальності 208 Агроінженерія.

Освітньо-професійна програма «Агроінженерія» враховує вимоги Закону України «Про фахову передвищу освіту», Національної рамки кваліфікацій і встановлює:

- обсяг та термін навчання фахового молодшого бакалавра;

- загальні компетенції фахового молодшого бакалавра;
- професійні компетенції за зазначеною спеціальністю;
- перелік та обсяг навчальних дисциплін для опанування компетентностей освітньої програми;
- вимоги до структури навчальних дисциплін.

Користувачі освітньої програми:

- здобувачі фахової передвищої освіти;
- викладачі, які здійснюють підготовку фахових молодших бакалаврів за освітньо-професійною програмою «Агроінженерія» із спеціальності 208 Агроінженерія;
- екзаменаційна комісія спеціальності 208 Агроінженерія;
- приймальна комісія Володимир-Волинського фахового коледжу.

Освітньо-професійна програма спеціальності 208 Агроінженерія поширюється на циклові комісії коледжу, що здійснюють підготовку здобувачів фахової передвищої освіти ступеня фаховий молодший бакалавр за освітньо-професійною програмою «Агроінженерія».

## 2. ПРОФІЛЬ ОСВІТНЬО-ПРОФЕСІЙНОЇ ПРОГРАМИ ІЗ СПЕЦІАЛЬНОСТІ 208 АГРОІНЖЕНЕРІЯ

<b>I. Загальна характеристика</b>	
<b>Повна назва закладу фахової передвищої освіти та випускової циклової комісії</b>	Володимир-Волинський фаховий коледж, циклова комісія спецдисциплін спеціальності «Агроінженерія»
<b>Офіційна назва освітньо-професійної програми</b>	Освітньо-професійна програма «Агроінженерія» підготовки здобувачів фахової передвищої освіти
<b>Рівень освіти</b>	Фахова передвища
<b>Освітньо-професійний ступінь</b>	Фаховий молодший бакалавр
<b>Галузь знань</b>	20 «Аграрні науки та продовольство»
<b>Спеціальність</b>	208 «Агроінженерія»
<b>Форми здобуття освіти</b>	Інституційна (очна, заочна);
<b>Освітня кваліфікація</b>	фаховий молодший бакалавр з агроінженерії
<b>Професійна кваліфікація</b>	Тракторист-машиніст сільськогосподарського виробництва, слюсар з ремонту сільськогосподарських машин і устаткування
<b>Наявність акредитації</b>	Переоформлено сертифікат про акредитацію спеціальності за освітньо-кваліфікаційним рівнем молодший спеціаліста на сертифікат про акредитацію ОПП у сфері передвищої освіти ДС 001152 від 03.02.2022, Державна служба якості України, дійсний до 01.07.2024
<b>Цикл/рівень</b>	НРК України – 5 рівень, FQ-EHEA – початковий (короткий цикл), EQF LLL – 5 рівень
<b>Тип диплому та обсяг освітньої програми</b>	Диплом фахового молодшого бакалавра, 180 кредитів ЄКТС. Термін навчання 3 роки 10 місяців (на базі БЗСО); 2 роки 10 місяців (на базі ПЗСО).
<b>Мова викладання</b>	Українська
<b>Інтернет-адреса постійного розміщення опису освітньо-професійної програми</b>	<a href="http://vvak.in.ua">http://vvak.in.ua</a>
<b>II. Мета освітньо-професійної програми</b>	
Підготовка фахівців за освітньо-професійною програмою «Агроінженерія», здатних розв'язувати спеціалізовані завдання та	

<p>прикладні проблеми, пов'язані із застосуванням техніки та механізованих технологій виробництва, первинної переробки, зберігання та транспортування сільськогосподарської продукції, технічного обслуговування і ремонту машин, управління структурними підрозділами підприємства.</p>	
<p><b>III. Характеристика освітньо-професійної програми</b></p>	
<p><b>Предметна область</b></p>	<p>Галузь знань 20 «Аграрні науки та продовольство», спеціальність 208 «Агроінженерія»</p>
<p><b>Опис предметної області</b></p>	<p><b>Об'єкт вивчення та/або діяльності:</b> явища та процеси, пов'язані з ефективним функціонуванням техніки і механізованими технологіями у виробництві.</p> <p><b>Цілі навчання:</b> формування у здобувачів фахової передвищої освіти загальних і професійних компетентностей, необхідних для вирішення спеціалізованих завдань та розв'язування прикладних задач, пов'язаних зі застосуванням техніки і механізованих технологій виробництва, первинної обробки, зберігання та транспортування продукції, технічного обслуговування та усунення відмов, управління механізованими технологічними процесами, виробничими підрозділами, які здійснюють технічне забезпечення підприємства.</p> <p><b>Теоретичний зміст предметної області:</b> принципи і методи на яких базуються механізовані технології виробництва, первинної обробки, зберігання та транспортування продукції; поняття фундаментальних та загальноінженерних наук.</p> <p><b>Методи, методики та технології:</b> технології виробництва, моніторингу, первинної обробки, зберігання і транспортування продукції, ремонту та технічного обслуговування машин і обладнання; методики комплектування агрегатів та оцінювання їх роботи; методи інформаційного, правового забезпечення виробництва.</p> <p><b>Інструменти та обладнання:</b> машини, обладнання, прилади контактного та дистанційного вимірювання, діагностичне та ремонтне обладнання, комп'ютерна техніка.</p>
<p><b>Особливості освітньо-професійної програми</b></p>	<p>Особливості освітньо-професійної програми спрямовані на якісне навчання здобувачів освіти та підготовку фахівців для набуття ґрунтовних комплексних знань та необхідних практичних навичок у сфері агроінженерії.</p> <p>Освітньо-професійна програма спрямована на</p>

	забезпечення загальної стратегії Володимир-Волинського фахового коледжу щодо отримання фахової передвищої освіти за відповідними стандартами.
<b>IV. Придатність випускників до працевлаштування та подальшого навчання</b>	
<b>Академічні права випускників</b>	Продовження навчання за початковим (короткий цикл) або першим (бакалаврський) рівнем вищої освіти. Набуття додаткових кваліфікацій у системі освіти дорослих у тому числі післядипломної освіти.
<b>Працевлаштування випускників</b>	Після закінчення навчання за освітньо-професійною програмою випускник здатний виконувати професійну роботу (коди та назви класифікаційного угруповання професійних назв робіт згідно з Національним класифікатором України ДК 003:2010 (із змінами): 1221.2 Керівник відділення. 1221.2 Керівник дільниці (сільськогосподарської). 1221.2 Завідувач майстерні. 1221.2 Начальник відділу підсобного сільського господарства. 1221.2 Завідувач ремонтно-механічної майстерні. 1222.2 Майстер з експлуатації та ремонту машин і механізмів. 1226.2 Завідувач двору (вантажного). 3115 Механік. 3115 Механік дільниці. 3115 Механік цеху. 3115 Механік виробництва. 3115 Механік автомобільної колони (гаража). 3115 Механік навчального полігону. 3115 Механік з ремонту транспорту. 3115 Механік з ремонту устаткування. 3115 Механік-налагоджувальник. 3115 Технік з механізації трудомістких процесів. 3115 Технік-конструктор (механіка). 3115 Технік-механік сільськогосподарського (лісогосподарського) виробництва. 3152 Інспектор технічний. 7231 Слюсар з паливної апаратури. 7231 Слюсар з ремонту автомобілів. 7231 Налагоджувальник сільськогосподарських машин та тракторів. 7232 Слюсар з ремонту агрегатів. 7233 Слюсар з ремонту сільськогосподарських машин та устаткування.

	8331 Майстер-налагоджувальник з технічного обслуговування машинно-тракторного парку.
<b>V. Викладання та оцінювання</b>	
<b>Викладання та навчання</b>	Комбінація лекцій, лабораторних, практичних та семінарських занять із розв'язанням ситуаційних завдань, тренінгів та майстер-класів, що розвивають практичні компетенції та формують критичне мислення. Проведення круглих столів, залучення здобувачів освіти до участі в проєктних роботах, конкурсах, олімпіадах.
<b>Оцінювання</b>	Оцінювання знань та практичних умінь студентів здійснюється у ВВФК на підставі Положення про організацію освітнього процесу в ВВФК. Система оцінювання якості підготовки студентів включає: поточний, підсумковий контроль та атестацію здобувачів фахової передвищої освіти, які здобувають ступінь «фаховий молодший бакалавр».
<b>VI. Програмні компетентності</b>	
<b>Інтегральна компетентність</b>	Здатність розв'язувати типові спеціалізовані задачі в галузі агропромислового, лісогосподарського виробництва та гідромеліоративного будівництва або у процесі навчання, що вимагає застосування положень і методів відповідних наук та може характеризуватися певною невизначеністю умов; нести відповідальність за результати своєї діяльності; здійснювати контроль за іншими особами у визначених ситуаціях.
<b>Загальні компетентності (ЗК)</b>	<b>ЗК1.</b> Здатність реалізовувати свої права і обов'язки як члена суспільства, усвідомлювати цінності громадянського (вільного демократичного) суспільства та необхідність його сталого розвитку, верховенства права, прав і свобод людини і громадянина в Україні. <b>ЗК2.</b> Здатність зберігати та примножувати моральні, культурні, наукові цінності і досягнення суспільства на основі розуміння історії та закономірностей розвитку предметної області, її місця у загальній системі знань про природу і суспільство та у розвитку суспільства, техніки і технологій, використовувати різні види та форми рухової активності для активного відпочинку та ведення здорового способу життя. <b>ЗК3.</b> Здатність використовувати інформаційні та комунікаційні технології. <b>ЗК4.</b> Здатність спілкуватися державною мовою як усно, так і письмово.

	<p><b>ЗК5.</b> Здатність спілкуватися іноземною мовою.</p> <p><b>ЗК6.</b> Знання та розуміння предметної області та розуміння професійної діяльності.</p> <p><b>ЗК7.</b> Здатність застосовувати знання у практичних ситуаціях.</p> <p><b>ЗК8.</b> Здатність вчитися і оволодівати сучасними знаннями.</p> <p><b>ЗК 9.</b> Здатність до пошуку, обробки та аналізу інформації з різних джерел.</p> <p><b>ЗК 10.</b> Здатність приймати обґрунтовані рішення.</p> <p><b>ЗК 11.</b> Здатність працювати в команді.</p> <p><b>ЗК 12.</b> Навички використання інформаційних та комунікаційних технологій.</p> <p><b>ЗК 13.</b> Базові уявлення про основи філософії, психологічні аспекти особистості, знання історії, економіки й права, розуміння причинно-наслідкових зв'язків розвитку суспільства й уміння їх використовувати в професійній і соціальній діяльності.</p> <p><b>ЗК 14.</b> Здатність шляхом самостійного навчання освоїти нові галузі, використовуючи здобуті знання із спеціальності 208 «Агроінженерія».</p>
<p><b>Спеціальні (фахові) компетентності (СК)</b></p>	<p><b>СК1.</b> Здатність до застосування знань з технічних характеристик, будови, робочих процесів машин і обладнання для реалізації технологічних процесів виробництва.</p> <p><b>СК2.</b> Здатність виконувати механізовані технологічні процеси виробництва, використовуючи основи природничих наук.</p> <p><b>СК3.</b> Здатність до застосування загальнотехнічних знань для вирішення технічних завдань.</p> <p><b>СК4.</b> Здатність обирати і використовувати механізовані технології, управляти технологічними процесами переробки, зберігання, транспортування та забезпечення якості продукції відповідно до конкретних умов виробництва.</p> <p><b>СК5.</b> Здатність комплектувати оптимальні агрегати, технологічні лінії та комплекси машин і обладнання для виробництва.</p> <p><b>СК6.</b> Здатність до використання технічних засобів автоматики і систем автоматизації у виробництві.</p> <p><b>СК7.</b> Здатність застосовувати цифрові технології для вирішення технічних завдань у виробництві.</p> <p><b>СК8.</b> Здатність виконувати монтаж, налагодження, діагностування, пуск у роботу та експлуатацію техніки, технологічного обладнання із забезпеченням якості цих робіт.</p>

**СК9.** Здатність до використання техніки і обладнання відповідно до вимог екології, принципів оптимального природокористування й охорони довкілля.

**СК10.** Здатність планувати, здійснювати технічне обслуговування та усувати відмови техніки та технологічного обладнання.

**СК11.** Здатність забезпечувати безпечну роботу машин і обладнання та організовувати роботу людей відповідно до вимог охорони праці та безпеки життєдіяльності.

**СК12.** Здатність до економічного обґрунтування доцільності застосування технологій, технічних засобів та заходів з підтримання машин і обладнання в працездатному стані.

**СК 13.** Здатність:

- організовувати роботу відповідно до реалізації правових вимог безпеки життєдіяльності і охорони праці;

- аналізувати показники техногенних та природних небезпек, а також планувати і виконувати відповідні захисні заходи.

**СК 14.** Здатність проводити економічне обґрунтування доцільності застосування технологій в агропромисловому виробництві, інженерно-технічних заходів з підтримки машинно-тракторного парку в роботоздатному стані.

**СК 15.** Здатність і готовність здійснювати управління (спрямування) процесами збору, аналізу та поширення інформації стосовно сучасних процесів розвитку агропромислового виробництва.

**СК 16.** Здатність до засвоєння та демонстрування професійних знань та розумінь, набуття вмінь та навичок, розв'язання конкретних задач та вирішення проблем у професійній галузі та дослідженнях.

**СК 17.** Здатність збирати, обробляти та аналізувати інформацію, що публікується у ЗМІ, інтернет-порталах з використанням сучасних інформаційних технологій та програмних продуктів.

**СК 18.** Здатність підбирати та ефективно використовувати сучасне програмне забезпечення для проведення аналітичних досліджень, прийняття рішень та презентації результатів професійної діяльності.

**СК 19.** Уміння спілкуватися на професійні теми рідною та іноземними мовами, доносити результати

	<p>аналітичних досліджень з низьким рівнем підготовки слухачам.</p> <p><b>СК 20</b> Здатність комплексно аналізувати дорожню ситуацію, моделювати безпечні алгоритми поведінки учасників дорожнього руху на основі нормативно-правової бази та забезпечувати їх реалізацію в умовах змінного дорожнього середовища</p>
<b>VII. Програмні результати навчання</b>	
<p><b>Результати навчання</b></p>	<p><b>РН1.</b> Застосовувати у професійній діяльності знання із загальнотехнічних, гуманітарних та природничих наук.</p> <p><b>РН2.</b> Спілкуватись державною та іноземною мовами усно і письмово у професійній діяльності.</p> <p><b>РН3.</b> Розв'язувати типові технічні задачі, пов'язані з функціонуванням техніки та технологічними процесами виробництва, переробки, зберігання та транспортування продукції.</p> <p><b>РН4.</b> Виявляти проблеми, що виникають у професійній діяльності під час експлуатації машин і обладнання, та вирішувати їх.</p> <p><b>РН5.</b> Вибирати машини і обладнання та режими їх роботи у механізованих технологічних процесах, розробляти операційні карти для виконання технологічних процесів.</p> <p><b>РН6.</b> Читати креслення, виконувати ескізи, відтворювати деталі машин у графічному вигляді згідно з вимогами єдиної системи конструкторської та технічної документації, а також застосовувати принципи взаємозамінності, стандартизації і технічних вимірювань для визначення параметрів деталей машин.</p> <p><b>РН7.</b> Визначати показники якості технологічних процесів, роботи машин та обладнання.</p> <p><b>РН8.</b> Розуміти будову, принцип дії машин, систем та обладнання виробництва.</p> <p><b>РН9.</b> Забезпечувати функціонування електрообладнання та електроприводу машин і механізмів.</p> <p><b>РН10.</b> Використовувати цифрові технології, системи автоматизації та контролю технологічних процесів у виробництві.</p> <p><b>РН11.</b> Застосовувати технології діагностування, технічного обслуговування та ремонту машин і обладнання.</p> <p><b>РН12.</b> Оцінювати роботу машин і засобів механізації за критеріями екологічності та вживати</p>

	<p>заходів зі зниження негативного впливу техніки на екосистему.</p> <p><b>РН13.</b> Вибирати паливно-мастильні та інші експлуатаційні матеріали залежно від типу техніки та умов роботи.</p> <p><b>РН14.</b> Дотримуватися вимог з охорони праці та безпеки життєдіяльності.</p> <p><b>РН15.</b> Виконувати економічні розрахунки для ефективного здійснення господарської діяльності підприємства.</p> <p><b>РН 16.</b> Ідентифікувати, класифікувати та описувати роботу систем і їх складових.</p> <p><b>РН 17.</b> Поєднувати теорію і практику, а також приймати рішення та виробляти стратегію діяльності для вирішення завдань спеціальності (спеціалізації) з урахуванням загальнолюдських цінностей, суспільних, державних та виробничих інтересів.</p> <p><b>РН 18.</b> Виконувати відповідні експериментальні дослідження та застосовувати дослідницькі навички за професійною тематикою.</p> <p><b>РН 19.</b> Оцінювати отримані результати та аргументовано захищати прийняті рішення.</p> <p><b>РН 20.</b> Уміння спілкуватися (усна та письмова комунікація) українською мовою та однією з іноземних мов (англійською, німецькою, італійською, французькою, іспанською).</p> <p><b>РН 21.</b> Здатність використання різноманітних методів, зокрема, інформаційних технологій, для ефективно спілкування на професійному та соціальному рівнях.</p> <p><b>РН 22.</b> Здатність адаптування до нових ситуацій та приймати рішення.</p> <p><b>РН 23.</b> Здатність усвідомлення необхідності навчання впродовж усього життя з метою поглиблення набутих та здобуття нових фахових знань.</p> <p><b>РН 24.</b> Здатність відповідального ставлення до роботи та досягнення поставленої мети з дотриманням вимог професійної етики.</p> <p><b>РН 25.</b> Здатність демонструвати розуміння основних засад охорони праці та безпеки життєдіяльності і їх застосування.</p>
<b>VIII. Ресурсне забезпечення реалізації освітньо-професійної програми</b>	
<b>Кадрове забезпечення</b>	Група забезпечення – це педагогічні працівники, які мають кваліфікацію відповідно до спеціальності, працюють в коледжі за основним місцем роботи,

	<p>мають стаж педагогічної роботи, рівень професійної активності, який засвідчується виконанням не менше 4 пунктів Ліцензійних умов провадження освітньої діяльності, пройшли чергову атестацію, підвищили або підтвердили свою кваліфікаційну категорію. В процесі організації освітнього процесу залучаються фахівці з досвідом дослідницької, проєктної, експлуатаційної роботи. Випускова циклова комісія нараховує чотирнадцять педагогічних працівників, з них вісім мають вищу кваліфікаційну категорію (в тому числі один кандидат наук), три – першу і три – другу кваліфікаційну категорію. Інші циклові комісії, задіяні в підготовці за освітньо-професійною програмою Агроінженерія, також мають висококваліфіковані колективи.</p>
<p><b>Матеріально-технічне забезпечення</b></p>	<p>Матеріально-технічна база коледжу охоплює три навчально-лабораторні корпуси (два з яких використовуються при підготовці здобувачів освіти за ОПП Агроінженерія), навчальну майстерню, навчально-дослідне господарство та гуртожиток.</p> <p>Забезпеченість навчальними приміщеннями, комп'ютерними робочими місцями, мультимедійним обладнання відповідає потребі та повністю забезпечує освітній процес протягом усього циклу підготовки за освітньою програмою.</p> <p>У коледжі використовуються комп'ютерні та спеціалізовані лабораторії, встановлено локальні комп'ютерні мережі, бездротовий доступ до мережі Інтернет.</p> <p>Соціальна інфраструктура коледжу включає гуртожиток для здобувачів освіти, спортивні зали, їдальню та буфети, актовий зал, медпункт.</p>
<p><b>Інформаційне та навчально-методичне забезпечення</b></p>	<p>Офіційний веб-сайт коледжу (<a href="http://vvak.in.ua/">http://vvak.in.ua/</a>) містить інформацію про освітні програми, навчальну, наукову і виховну діяльність, діяльність студентського самоврядування, структурні підрозділи коледжу, правила прийому, контакти тощо. Електронний варіант методичних рекомендацій до виконання практичних, лабораторних та самостійних робіт, курсових та дипломних проєктів (робіт). Книжковий фонд бібліотеки становить 36103 підручників, електронної бібліотеки – 609 підручників (в тому числі 95 підручників для підготовки за освітньо-професійною програмою Агроінженерія)</p>

### 3. ПЕРЕЛІК КОМПОНЕНТІВ ОСВІТНЬО-ПРОФЕСІЙНОЇ ПРОГРАМИ ТА ЇХ ЛОГІЧНА ПОСЛІДОВНІСТЬ На основі БЗСО

Код освітнього компонента (за наявності)	Назва освітнього компонента або результатів навчання	Кількість кредитів Європейської кредитної трансферно-накопичувальної системи	Форма підсумкового контролю
<b>Обов'язкові компоненти ОПП</b>			
<b>Освітні компоненти, що формують загальні компетентності</b>			
ОК 1	Фізичне виховання	5,5	Диференційований залік
ОК 2	Ін. мова (за професійним спрямуванням)	5,5	Диференційований залік
ОК 3	Українська мова (за професійним спрямуванням)	1,5	Екзамен
ОК 4	Основи правознавства	2	Диференційований залік
ОК 5	Основи нарисної геометрії та інженерна графіка	6	Диференційований залік
ОК 6	Технічна механіка	5,5	Екзамен
ОК 7	Матеріалознавство і технологія конструкційних матеріалів	5	Диференційований залік
ОК 8	Взаємозамінність, стандартизація і технічні вимірювання	3,5	Диференційований залік
<b>Освітні компоненти, що формують спеціальні компетентності</b>			
ОК 9	Трактори і автомобілі	11	Екзамен
ОК 10	Сільськогосподарські машини	10,5	Диференційований залік
ОК 11	Електрообладнання та засоби автоматизації с.г. техніки	1,5	Диференційований залік
ОК 12	Основи охорони праці	2,5	Екзамен
ОК 13	Експлуатація машин та обладнання	4,5	Екзамен
ОК 14	Ремонт машин і обладнання	4,5	Диференційований залік
ОК 15	Технічний сервіс в агропромисловому комплексі	4,5	Екзамен
<b>Практика</b>			
ОК 16	Ознайомлювальна	1,5	Диференційований залік
ОК 17	Основи технічної діагностики	1,5	Диференційований залік
ОК 18	Технологічна	10,5	Диференційований залік
ОК 19	Переддипломна	3	Диференційований залік
ОК 20	Матеріалознавство і ТКМ		Диференційований залік
	Слюсарна обробка металів	1,5	Диференційований залік
	Механічна обробка матеріалів різанням	1,5	Диференційований залік
	Зварювальне виробництво	1,5	Диференційований залік
	Ковальська обробка металів	1,5	Диференційований залік
ОК 21	Трактори і автомобілі	4,5	Диференційований залік
ОК 22	Машини та обладнання для тваринництва	1,5	Диференційований залік
ОК 23	Сільськогосподарські машини	3	Диференційований залік
ОК 24	Технічний сервіс в агропромисловому комплексі	1,5	Диференційований залік

ОК 25	Ремонт машин та обладнання	1,5	Диференційований залік
ОК 26	Експлуатація машин та обладнання	3	Диференційований залік
<b>ВСЬОГО</b>		<b>111</b>	
<b>Освітні компоненти за вибором навчального закладу</b>			
<b>Освітні компоненти, що формують загальні компетентності</b>			
ВБ 1	Філософія з основами психології	2	Диференційований залік
ВБ 2	Соціологія	1,5	Диференційований залік
ВБ 3	Безпека життєдіяльності	1,5	Диференційований залік
ВБ 4	Економічна теорія	2	Диференційований залік
ВБ 5	Історія української культури і державності	2	Диференційований залік
ВБ 6	Вища математика	3,5	Диференційований залік
ВБ 7	Загальна електротехніка з основами автоматики	3,5	Диференційований залік
ВБ 8	Основи теплотехніки і гідравліки	3	Диференційований залік
ВБ 9	Комп'ютерна графіка	1,5	Диференційований залік
ВБ 10	Основи екології	1,5	Диференційований залік
<b>Освітні компоненти, що формують спеціальні компетентності</b>			
ВБ 11	Основи агрономії	4	Диференційований залік
ВБ 12	Основи тваринництва	2	Екзамен
ВБ 13	Паливно-мастильні та інші експлуатаційні матеріали	1,5	Диференційований залік
ВБ 14	Сучасна сільськогосподарська техніка	1,5	Диференційований залік
<b>ВСЬОГО</b>		<b>31</b>	
<b>Освітні компоненти за вибором здобувача освіти</b>			
<b>Освітні компоненти, що формують загальні компетентності</b>			
ВБ 15	ВБ 15.1 Правила дорожнього руху	6	Диференційований залік
	ВБ 15.2 Правила безпеки дорожнього руху		
	ВБ 15.3 Організація дорожнього руху		
ВБ 16	ВБ 16.1 Основи керування автомобілем і безпека дорожнього руху	3	Диференційований залік
	ВБ 16.2 Основи безпеки дорожнього руху		
	ВБ 16.3 Система точного землеробства		
<b>Освітні компоненти, що формують спеціальні компетентності</b>			
ВБ 17	ВБ 17.1 Економіка та організація аграрного виробництва	3	Екзамен
	ВБ 17.2 Менеджмент аграрних підприємств		
	ВБ 17.3 Основи підприємництва та управлінської діяльності		
ВБ 18	ВБ 18.1 Машини та обладнання для переробки с.г продукції	3,5	Диференційований залік
	ВБ 18.2 Машиновикористання в переробній галузі		
	ВБ 18.3 Інформаційні комп'ютерні системи автомобільного транспорту		
ВБ19	ВБ 19.1 Машини і обладнання для тваринництва	3,5	Екзамен
	ВБ 19.2 Механізація тваринництва		

	ВБ 19.3 Машини і обладнання для біотехнологій		
ВБ20	ВБ 20.1 Комп'ютери та комп'ютерні технології	3	Диференційований залік
	ВБ 20.2 Інформаційні комп'ютерні технології		
	ВБ 20.3 Основи 3D моделювання		
ВСЬОГО		22	
	Екзаменаційна сесія	7,5	
	Кваліфікаційна робота	7,5	Виконання ДП
	Атестація	1	Публічний захист ДП
ВСЬОГО		16	
<b>ЗАГАЛЬНИЙ ОБСЯГ ОСВІТНЬОЇ ПРОГРАМИ</b>		<b>180</b>	

## Вибіркові освітні компоненти освітньо-професійної програми за вибором здобувача фахової передвищої освіти

### 5 семестр

#### ВБ 16

#### ВБ 16.1 Основи керування автомобілем і безпека дорожнього руху

Дисципліна «Основи керування автомобілем і безпека дорожнього руху» спрямована на формування комплексу знань та практичних навичок, необхідних для впевненого та відповідального керування транспортним засобом у різних дорожніх умовах.

Курс охоплює вивчення психофізіологічних особливостей праці водія, де увага приділяється швидкості реакції, концентрації уваги та вмінню прогнозувати розвиток небезпечних ситуацій на дорозі. Технічна частина дисципліни пояснює фізику руху автомобіля, зокрема принципи гальмування, стійкість машини на поворотах та специфіку зчеплення шин із різними типами покриття. Важливий акцент робиться на детальному вивченні чинних Правил дорожнього руху, дорожніх знаків, розмітки та сигналів регулювання, що є фундаментом для запобігання дорожньо-транспортним пригодам.

Здобувачі освіти опановують методіку безпечного маневрування, правила проїзду складних перехресть та особливості керування технікою в екстремальних умовах, таких як ожеледь, туман або нічний час. Окрім цього, програма передбачає вивчення алгоритму дій водія у разі виникнення ДТП, правових аспектів відповідальності та основ надання домедичної допомоги потерпілим. У результаті вивчення предмета майбутній фахівець отримує теоретичну базу, необхідну не лише для успішного складання іспитів на право керування, а й для професійної експлуатації автотранспорту в межах агропромислового комплексу.

## **ВБ 16.2 Основи безпеки дорожнього руху**

Дисципліна «Основи безпеки дорожнього руху» фокусується на вивченні комплексної системи «водій — автомобіль — дорога — середовище» з метою мінімізації ризиків та запобігання аварійним ситуаціям.

Головна увага приділяється аналізу причин виникнення дорожньо-транспортних пригод, вивченню активної, пасивної та екологічної безпеки сучасних транспортних засобів, а також правовим основам регулювання дорожнього руху.

Здобувачі освіти вивчають методику оцінки дорожніх умов, вплив параметрів навколишнього середовища на безпеку руху та психофізіологічні фактори поведінки людини за кермом, включаючи стресостійкість і втому. Окремий розділ присвячений організації дорожнього руху, застосуванню технічних засобів регулювання (знаків, світлофорів, розмітки) та міжнародним стандартам безпеки. Курс навчає не лише суворому дотриманню правил, а й стратегіям захисного водіння, вмінню розпізнавати приховані загрози на дорозі та приймати правильні рішення в критичних ситуаціях.

Отримані знання дозволяють майбутнім агроінженерам грамотно організувати роботу автотракторного парку, забезпечувати безпечне перевезення працівників і вантажів, а також нести відповідальність за безпеку праці на підприємстві.

## **ВБ 16.3 Система точного землеробства**

Дисципліна «Системи точного землеробства» вивчає теоретичні засади та практичні інструменти впровадження високотехнологічних рішень для управління сільськогосподарським виробництвом на основі даних про неоднорідність полів. Курс спрямований на опанування методик збору та аналізу просторової інформації, використання систем супутникової навігації (GPS/GNSS) та методів дистанційного зондування Землі для точного позиціонування техніки й моніторингу стану посівів.

Здобувачі освіти вивчають принципи роботи сучасних сенсорів, датчиків ґрунту та інтелектуальних систем керування агрегатами, що дозволяють здійснювати диференційоване внесення добрив, насіння та засобів захисту рослин. Значна увага приділяється роботі з геоінформаційними системами (ГІС), побудові електронних карт завдань, а також використанню безпілотних літальних апаратів для оперативного обстеження угідь. Програма охоплює питання автоматизації виробничих процесів, зокрема використання автопілотів та систем паралельного водіння, що мінімізують перекриття та пропуски під час польових робіт.

У результаті вивчення предмета майбутній агроінженер отримує навички, необхідні для цифрової трансформації господарства, що дозволяє оптимізувати використання ресурсів, підвищити врожайність культур та забезпечити екологічну стабільність агроландшафтів через точковий вплив на кожну ділянку поля.

### **ВБ 19.1 Машини і обладнання для тваринництва**

Дисципліна «Машини і обладнання для тваринництва» присвячена вивченню конструкції, принципів дії та правил експлуатації технічних засобів, що використовуються для автоматизації та механізації процесів на фермах і комплексах.

Курс охоплює широкий спектр обладнання, починаючи від систем приготування та роздачі кормів, таких як подрібнювачі, змішувачі та мобільні кормороздавачі, до автоматизованих систем напування та підтримки мікроклімату в приміщеннях.

Особлива увага приділяється механізації найбільш трудомістких процесів: доїння корів із використанням сучасних вакуумних установок і роботів, а також системам первинної обробки та охолодження молока. Студенти вивчають будову гноєзбиральних конвеєрів та насосних станцій, що забезпечують належний санітарний стан господарств.

Окрім механічної складової, дисципліна розглядає питання енергоефективності обладнання, техніки безпеки при обслуговуванні тварин та впровадження інтелектуальних систем контролю за станом поголів'я. У результаті навчання майбутній агроінженер опанує навички вибору, монтажу та технічного сервісу машин, що дозволяє максимально автоматизувати тваринницьку галузь, знизити собівартість продукції та покращити умови праці персоналу.

### **ВБ 19.2 Механізація тваринництва**

Метою вивчення дисципліни є формування у майбутніх агроінженерів системи знань щодо ефективного використання засобів механізації та автоматизації на підприємствах з виробництва продукції тваринництва. Вивчення предмета спрямоване на опанування методів проектування механізованих виробничих процесів, які дозволяють підвищити продуктивність праці, знизити собівартість продукції та забезпечити високу якість отриманої сировини при суворому дотриманні зоотехнічних та ветеринарних вимог.

Короткий опис дисципліни охоплює вивчення конструктивних особливостей, технологічних можливостей та правил експлуатації машин і обладнання для основних галузей тваринництва та птахівництва. Програма включає аналіз роботи систем водопостачання та напування тварин, засобів для приготування та роздачі збалансованих кормів, а також сучасних доїльних установок і ліній первинної обробки молока. Студенти розглядають принципи дії засобів для забезпечення мікроклімату, освітлення та прибирання гною, що в сукупності створює оптимальне середовище для утримання поголів'я.

Основними завданнями дисципліни є вивчення будови та робочих процесів сучасних машин, набуття навичок технічного обслуговування та діагностики обладнання, а також освоєння методик розрахунку необхідної кількості техніки для конкретного господарства. Курс вчить розробляти комплексні механізовані лінії, проводити монтаж і налагодження агрегатів, здійснювати заходи з охорони

праці та пожежної безпеки на фермах. Крім того, завданням предмета є підготовка фахівця до впровадження енергозберігаючих технологій та ефективного управління інженерною службою тваринницького комплексу.

### **19.3 Машини і обладнання для біотехнологій**

Метою вивчення дисципліни є опанування теоретичних знань та практичних навичок впровадження інтелектуальних систем управління, які мінімізують участь людини в технологічних процесах ферм. Курс спрямований на підготовку фахівця, здатного не просто експлуатувати залізо, а керувати складними програмно-апаратними комплексами, що забезпечують максимальну продуктивність тварин за рахунок точного дотримання технологічних алгоритмів без впливу людського фактора.

Короткий опис дисципліни охоплює вивчення принципів роботи сучасних сенсорів, контролерів та виконавчих механізмів, які складають основу «розумних ферм». Студенти детально розглядають будову та функціонування доїльних роботів, автоматизованих систем індивідуальної годівлі (кормових станцій), інтелектуальних систем клімат-контролю та систем моніторингу здоров'я тварин (наприклад, електронних нашійників з датчиками активності та жування). Програма включає вивчення методів передачі даних, основ програмування логічних контролерів та використання хмарних сервісів для управління господарством у режимі реального часу. Окремий акцент робиться на роботизованих засобах прибирання приміщень та автоматичних лініях пакування та охолодження продукції.

Основними завданнями дисципліни є вивчення архітектури автоматизованих систем керування, набуття вміння налаштовувати та діагностувати електронне обладнання, а також аналіз економічної ефективності впровадження роботів у виробництво. Курс навчає фахівців розробляти схеми автоматизації для конкретних ділянок ферми, інтегрувати окремі машини в єдину мережу управління підприємством та забезпечувати кібербезпеку технологічних процесів. Крім того, завданням предмета є підготовка інженера до роботи з великими даними для прогнозування результатів виробництва та оперативного реагування на відхилення в роботі обладнання.

## **6 семестр**

### **ВБ 15**

#### **ВБ 15.1 Правила дорожнього руху**

Дисципліна «Правила дорожнього руху» є базовою теоретичною складовою підготовки будь-якого фахівця, чия діяльність пов'язана з експлуатацією транспортних засобів, і спрямована на вивчення єдиного порядку дорожнього руху на всій території України.

Метою вивчення дисципліни є засвоєння законодавчих норм, що регулюють права та обов'язки учасників дорожнього руху, а також формування

правосвідомості водія для забезпечення максимальної безпеки на дорогах загального користування та територіях підприємств.

Короткий опис дисципліни охоплює системне вивчення всіх розділів ПДР, починаючи від термінології та загальних обов'язків водіїв, закінчуючи правилами перевезення небезпечних вантажів і буксирування.

Студенти детально опановують класифікацію дорожніх знаків (запереджувальні, пріоритету, заборонні, наказові тощо), дорожню розмітку, сигнали світлофорів та жести регулювальника. Значна частина курсу присвячена правилам проїзду перехресть, порядку обгону, зупинки та стоянки, а також особливостям руху в житлових зонах та на автомагістралях. Крім того, вивчаються технічні вимоги до стану транспортних засобів, при яких забороняється їх експлуатація, та основи адміністративної і кримінальної відповідальності за порушення встановлених норм.

Основними завданнями дисципліни є підготовка студента до успішного складання теоретичного іспиту на отримання посвідчення водія та розвиток навичок миттєвого розпізнавання дорожніх ситуацій.

Курс навчає аналізувати пріоритетність проїзду в складних умовах, правильно інтерпретувати дорожню обстановку при обмеженій видимості та координувати свої дії з іншими учасниками руху. Головним результатом вивчення є здатність фахівця діяти строго в межах правового поля, що мінімізує ризики штрафів, пошкодження техніки та виникнення аварійних ситуацій під час виконання виробничих завдань.

## **ВБ 15.2 Правила безпеки дорожнього руху**

Дисципліна «Правила безпеки дорожнього руху» є комплексною дисципліною, що поєднує юридичні норми дорожнього законодавства з практичними методиками безаварійного водіння.

Метою вивчення предмета є формування у майбутнього фахівця стійкої системи знань щодо безпечного пересування дорогами, глибокого розуміння ПДР та вміння застосовувати їх у реальних критичних ситуаціях для збереження життя, здоров'я учасників руху та цілісності матеріальних цінностей.

Короткий опис дисципліни охоплює вивчення нормативно-правових актів, що регулюють рух транспорту і пішоходів, із детальним розбором дорожньої інформації: знаків, розмітки, сигналів світлофорів та регулювальника.

Окремий блок присвячено аналізу активної та пасивної безпеки транспортних засобів, де розглядаються принципи роботи систем ABS, ESP, подушок безпеки та їхній вплив на керованість машини. Студенти вивчають алгоритми безпечного маневрування, правила вибору швидкості та дистанції в залежності від стану дорожнього покриття, а також специфіку руху в темну пору доби та за складних погодних умов. Важливою складовою є вивчення психофізіології водія: вплив стресу, втоми та швидкості реакції на безпеку поїздки.

Основними завданнями дисципліни є навчити студента безпомилково трактувати дорожні ситуації, прогнозувати поведінку інших учасників руху та приймати рішення, що запобігають виникненню ДТП.

Курс передбачає вивчення юридичної відповідальності за порушення правил, а також засвоєння порядку дій при виникненні аварійних подій, включаючи

надання першої домедичної допомоги. У результаті навчання агроінженер стає підготовленим до управління автотранспортним парком підприємства з дотриманням найвищих стандартів безпеки та мінімізацією експлуатаційних ризиків.

### **ВБ 15.3 Організація дорожнього руху**

Дисципліна «Організація дорожнього руху» охоплює комплексне вивчення методів і заходів, спрямованих на забезпечення безпечного, впорядкованого та ефективного руху транспортних засобів і пішоходів. Вона базується на дослідженні закономірностей транспортних потоків та їх взаємодії з дорожньою інфраструктурою для мінімізації затримок і запобігання дорожньо-транспортним пригодам.

Основна увага приділяється класифікації та застосуванню технічних засобів регулювання: дорожніх знаків, розмітки, світлофорних об'єктів та огорожень. Здобувачі освіти вивчають технології проектування схем руху на складних ділянках доріг і перехрестях, методики розрахунку пропускної здатності магістралей, а також принципи впровадження інтелектуальних транспортних систем (ITS) для автоматизованого керування потоками в режимі реального часу.

Важливим аспектом дисципліни є аналіз психофізіології водія, дослідження причин аварійності та розробка заходів щодо підвищення безпеки вразливих учасників руху. Студенти опановують навички проведення транспортних обстежень, моделювання транспортних ситуацій у спеціалізованому програмному забезпеченні та оцінки екологічного впливу заторів на міське середовище.

Вивчення цього предмета дозволяє майбутнім фахівцям розробляти ефективні стратегії управління міською мобільністю, знижувати рівень транспортних витрат у масштабах держави та створювати безпечне дорожнє середовище, поєднуючи інженерні рішення, нормативно-правову базу та сучасні цифрові технології моніторингу.

## **8 семестр**

### **ВБ 17**

#### **ВБ 17.1 Економіка та організація аграрного виробництва**

Освітній компонент «Економіка та організація аграрного виробництва» охоплює основи економічних процесів, управління ресурсами та організації ефективного ведення сільськогосподарського бізнесу. Курс спрямований на формування знань щодо економічних закономірностей аграрного сектора, механізмів функціонування агропромислових підприємств, фінансового планування та оцінки економічної ефективності виробничих процесів. Особливу увагу приділено управлінню земельними та матеріально-технічними ресурсами, аграрному маркетингу, інноваційним технологіям і цифровізації сільськогосподарства. Здобувачі освіти опановують методи оптимізації виробничих витрат, аналізу ризиків та забезпечення стабільного розвитку аграрних підприємств. Практичні аспекти курсу включають розрахунок економічних

показників, розробку бізнес-планів, стратегічне планування та застосування сучасних управлінських методик. Завдяки цьому освітньому компоненту здобувачі освіти здобувають необхідні знання та навички для ефективної організації аграрного виробництва, підвищення його конкурентоспроможності та впровадження інноваційних рішень у аграрному секторі.

## **ВБ 17.2 Менеджмент аграрних підприємств**

Освітній компонент «Менеджмент аграрних підприємств» охоплює основи управління, організації та стратегічного розвитку агробізнесу. Курс спрямований на вивчення сучасних методів управління ресурсами, фінансами, персоналом та виробничими процесами в агропромисловому секторі. Здобувачі освіти знайомляться з принципами планування, аналізу ринку, маркетингових стратегій та економічної ефективності підприємств. Особливу увагу приділено механізмам управління ризиками, цифровізації бізнес-процесів та впровадженню інноваційних технологій у аграрному виробництві. Практичні аспекти курсу включають розробку бізнес-планів, моделювання управлінських рішень, аналіз конкурентного середовища та формування стратегій розвитку підприємств. Завдяки цьому освітньому компоненту здобувачі освіти здобувають ключові знання та навички, необхідні для ефективного управління аграрними підприємствами, підвищення їхньої конкурентоспроможності та впровадження сучасних управлінських методик у агропромисловому комплексі.

## **ВБ 17.3 Основи підприємництва та управлінської діяльності**

Освітній компонент «Основи підприємництва та управлінської діяльності» охоплює ключові аспекти створення, розвитку та ефективного управління бізнесом. Курс спрямований на формування знань про економічні та правові основи підприємницької діяльності, методи стратегічного планування, фінансовий менеджмент, маркетингові підходи та організацію бізнес-процесів. Особливу увагу приділено аналізу ринкових можливостей, ризиків та механізмів конкурентоспроможності. Здобувачі освіти опановують інструменти управління ресурсами, прийняття управлінських рішень, ділової комунікації та лідерства. Практичні аспекти курсу включають розробку бізнес-планів, моделювання організаційних структур та застосування сучасних цифрових технологій у підприємстві. Завдяки цьому освітньому компоненту здобувачі освіти здобувають необхідні знання та навички для ефективного ведення підприємницької діяльності, управління бізнесом та впровадження інноваційних рішень у сфері економіки.

## **ВБ 18**

### **ВБ 18.1 Машини та обладнання для переробки с.г продукції**

Освітній компонент «Машини та обладнання для переробки сільськогосподарської продукції» охоплює вивчення технологій та технічних засобів, що забезпечують ефективну переробку, зберігання та транспортування

аграрної продукції. Курс спрямований на ознайомлення з конструкцією, принципами роботи та функціональними можливостями машин для механічної, теплової, гідравлічної та інших видів обробки сільськогосподарських матеріалів. Окрему увагу приділено питанням автоматизації процесів, застосуванню сучасних сенсорних систем та цифрових технологій для оптимізації роботи обладнання. Здобувачі освіти опановують методи експлуатації, діагностики, технічного обслуговування та модернізації машин, що дозволяє підвищити продуктивність, знизити витрати енергії та забезпечити високу якість готової продукції. Практичні аспекти курсу включають аналіз ефективності технологічних процесів, розрахунок параметрів обладнання та впровадження інноваційних рішень у галузі агропромислової переробки. Завдяки цьому освітньому компоненту здобувачі освіти здобувають необхідні знання та навички для роботи в сучасному агропромисловому комплексі.

## **ВБ 18.2 Машиновикористання в переробній галузі**

Дисципліна «Машиновикористання в переробній галузі» є ключовою для підготовки агроінженерів, які спеціалізуються на створенні доданої вартості сільськогосподарської продукції шляхом її первинної або глибокої переробки безпосередньо в місцях виробництва.

Метою вивчення дисципліни є опанування методів ефективної експлуатації технологічного обладнання переробних цехів, розробка раціональних графіків роботи машин та забезпечення високої надійності технічних систем у безперервних виробничих циклах.

Короткий опис дисципліни охоплює вивчення принципів комплектування технологічних ліній для переробки зернових культур, овочів, плодів, а також продукції тваринництва (м'яса та молока). Студенти вивчають будову та режими роботи сепараторів, сушарок, млинів, олійних пресів, пакувальних автоматів та холодильних установок.

Значна увага приділяється питанням енергетичного менеджменту: розрахунку витрат палива, електроенергії та пари на одиницю готової продукції. Програма включає вивчення методів технічної діагностики обладнання, способів запобігання аварійним зупинкам ліній та впровадження систем автоматизованого керування технологічними процесами (АСУ ТП). Також розглядаються питання гігієни та санітарії при експлуатації техніки, що безпосередньо контактує з харчовими продуктами.

Основними завданнями дисципліни є навчання студентів професійно підбирати комплект машин для переробного підприємства залежно від обсягів сировини, проводити техніко-економічний аналіз роботи обладнання та розробляти заходи з модернізації застарілих ліній. Курс готує фахівця до організації сервісного обслуговування, монтажу та пусконаладження складних агрегатів. Окрім технічних аспектів, завданням предмета є засвоєння правил безпеки праці при роботі з обладнанням, що працює під тиском, високими температурами або з використанням хімічно активних мийних засобів.

## **ВБ 18.3 Інформаційні комп'ютерні системи автомобільного транспорту**

Освітній компонент «Інформаційні комп'ютерні системи автомобільного транспорту» охоплює вивчення сучасних цифрових технологій, що забезпечують управління, діагностику та оптимізацію процесів у транспортній сфері. Курс спрямований на освоєння принципів роботи бортових інформаційних систем, телематики, GPS-навігації, систем моніторингу стану автомобілів, а також програмного забезпечення для аналізу та управління транспортними потоками. Здобувачі освіти знайомляться з методами автоматизації процесів у сфері логістики, безпеки руху та технічного обслуговування транспортних засобів. Практичні аспекти курсу включають розробку та впровадження інформаційних систем для моніторингу та оптимізації роботи транспорту. Завдяки цьому освітньому компоненту здобувачі освіти здобувають необхідні знання та навички для роботи в галузі інтелектуальних транспортних систем та цифрової трансформації автомобільного транспорту.

## **ВБ 20**

### **ВБ 20.1 Комп'ютери та комп'ютерні технології**

Освітній компонент «Комп'ютери та комп'ютерні технології» охоплює вивчення принципів роботи комп'ютерних систем, апаратного та програмного забезпечення, а також сучасних інформаційних технологій. Курс спрямований на освоєння основ архітектури комп'ютерів, операційних систем, баз даних, алгоритмів та мов програмування. Особливу увагу приділено мережевим технологіям, кібербезпеці, хмарним обчисленням та інтелектуальним системам. Здобувачі освіти опановують методи розробки програмного забезпечення, аналізу даних та застосування комп'ютерних технологій у різних сферах, включаючи автоматизацію, інженерію та штучний інтелект. Практичні аспекти курсу включають роботу з сучасними платформами, тестування програм та оптимізацію алгоритмів. Завдяки цьому освітньому компоненту здобувачі освіти здобувають ключові знання та навички для ефективного використання комп'ютерних технологій у професійній діяльності та розробки інноваційних рішень.

### **ВБ 20.2 Інформаційні комп'ютерні технології**

Освітній компонент «Інформаційні комп'ютерні технології» охоплює вивчення сучасних методів обробки, зберігання, передавання та аналізу інформації за допомогою комп'ютерних систем і цифрових технологій. Курс спрямований на освоєння принципів функціонування апаратного та програмного забезпечення, алгоритмів обчислювальної техніки, баз даних, інформаційних систем та мереж. Особливу увагу приділено кібербезпеці, хмарним технологіям, штучному інтелекту та методам аналізу великих обсягів даних. Здобувачі освіти опановують сучасні підходи до розробки програмного забезпечення, цифрової трансформації та інтеграції комп'ютерних технологій у різні сфери діяльності. Практичні аспекти курсу включають роботу з програмуванням, оптимізацію алгоритмів, впровадження інформаційних систем та їх адаптацію до реальних

умов експлуатації. Завдяки цьому освітньому компоненту здобувачі освіти здобувають необхідні знання та навички для ефективного використання комп'ютерних технологій у професійній діяльності, автоматизації процесів та впровадження інновацій у сфері цифрових інформаційних систем.

### **ВБ 20.3 Основи 3D моделювання**

Вивчення курсу освітнього компонента «Комп'ютерна графіка» необхідно для:

- формування у здобувачів освіти теоретичної бази знань з комп'ютерної графіки;
- набуття умінь і навичок виконання креслень у відповідності до вимог стандартів ЄСКД;
- застосування їх у професійній діяльності;
- оволодіння сучасними методами пошуку та обробки інформації.

Короткий зміст освітнього компонента:

- Комп'ютерна графіка. Види комп'ютерної графіки;
- Програма CorelDraw;
- Система автоматизованого проектування AutoCad;
- Програма SolidWorks;
- Програма Visio.

## На основі ПЗСО

Код освітнього компонента (за наявності)	Назва освітнього компонента або результатів навчання	Кількість кредитів Європейської кредитної трансферно-накопичувальної системи	Форма підсумкового контролю
<b>Обов'язкові компоненти ОПП</b>			
<b>Освітні компоненти, що формують загальні компетентності</b>			
ОК 1	Фізичне виховання	5,5	Диференційований залік
ОК 2	Ін. мова (за професійним спрямуванням)	5,5	Диференційований залік
ОК 3	Українська мова (за професійним спрямуванням)	1,5	Екзамен
ОК 4	Основи правознавства	3	Диференційований залік
ОК 5	Основи рисової геометрії та інженерна графіка	5	Диференційований залік
ОК 6	Технічна механіка	5,5	Екзамен
ОК 7	Матеріалознавство і технологія конструкційних матеріалів	4,5	Диференційований залік
ОК 8	Взаємозамінність, стандартизація і технічні вимірювання	3	Екзамен
<b>Освітні компоненти, що формують спеціальні компетентності</b>			
ОК 9	Трактори і автомобілі	9,5	Екзамен
ОК 10	Сільськогосподарські машини	10,5	Диференційований залік
ОК 11	Електрообладнання та засоби автоматизації с.г. техніки	1,5	Диференційований залік
ОК 12	Основи охорони праці	2,5	Екзамен
ОК 13	Експлуатація машин та обладнання	4,5	Екзамен
ОК 14	Ремонт машин і обладнання	4,5	Диференційований залік
ОК 15	Технічний сервіс в агропромисловому комплексі	4,5	Екзамен
<b>Практика</b>			
ОК 16	Ознайомлювальна	1,5	Диференційований залік
ОК 17	Основи технічної діагностики	1,5	Диференційований залік
ОК 18	Технологічна	10,5	Диференційований залік
ОК 19	Переддипломна	3	Диференційований залік
ОК 20	Матеріалознавство і ТКМ		Диференційований залік
	Слюсарна обробка металів	1,5	Диференційований залік
	Механічна обробка матеріалів різанням	1,5	Диференційований залік
	Зварювальне виробництво	1,5	Диференційований залік
	Ковальська обробка металів	1,5	Диференційований залік
ОК 21	Трактори і автомобілі	4,5	Диференційований залік
ОК 22	Машини та обладнання для тваринництва	1,5	Диференційований залік
ОК 23	Сільськогосподарські машини	3	Диференційований залік
ОК 24	Технічний сервіс в агропромисловому комплексі	1,5	Диференційований залік

ОК 25	Ремонт машин та обладнання	1,5	Диференційований залік
ОК 26	Експлуатація машин та обладнання	3	Диференційований залік
<b>ВСЬОГО</b>		<b>108,5</b>	
<b>Освітні компоненти за вибором навчального закладу</b>			
<b>Освітні компоненти, що формують загальні компетентності</b>			
ВБ 1	Філософія з основами психології	2	Диференційований залік
ВБ 2	Соціологія	1,5	Диференційований залік
ВБ 3	Безпека життєдіяльності	1,5	Диференційований залік
ВБ 4	Економічна теорія	3	Диференційований залік
ВБ 5	Історія української культури і державності	3	Диференційований залік
ВБ 6	Вища математика	3	Диференційований залік
ВБ 7	Загальна електротехніка з основами автоматики	3	Диференційований залік
ВБ 8	Основи теплотехніки і гідравліки	3	Диференційований залік
ВБ 9	Комп'ютерна графіка	1,5	Диференційований залік
ВБ 10	Основи екології	3	Диференційований залік
<b>Освітні компоненти, що формують спеціальні компетентності</b>			
ВБ 11	Основи агрономії	3	Диференційований залік
ВБ 12	Основи тваринництва	3	Екзамен
ВБ 13	Паливно-мастильні та інші експлуатаційні матеріали	1,5	Диференційований залік
ВБ 14	Сучасна сільськогосподарська техніка	1,5	Диференційований залік
<b>ВСЬОГО</b>		<b>33,5</b>	
<b>Освітні компоненти за вибором здобувача освіти</b>			
<b>Освітні компоненти, що формують загальні компетентності</b>			
ВБ 15	ВБ 15.1 Правила дорожнього руху	6	Диференційований залік
	ВБ 15.2 Правила безпеки дорожнього руху		
	ВБ 15.3 Організація дорожнього руху		
ВБ 16	ВБ 16.1 Основи керування автомобілем і безпека дорожнього руху	3	Диференційований залік
	ВБ 16.2 Основи безпеки дорожнього руху		
	ВБ 16.3 Система точного землеробства		
<b>Освітні компоненти, що формують спеціальні компетентності</b>			
ВБ 17	ВБ 17.1 Економіка та організація аграрного виробництва	3	Екзамен
	ВБ 17.2 Менеджмент аграрних підприємств		
	ВБ 17.3 Основи підприємництва та управлінської діяльності		
ВБ 18	ВБ 18.1 Машини та обладнання для переробки с.г продукції	3,5	Екзамен
	ВБ 18.2 Машиновикористання в переробній галузі		
	ВБ 18.3 Інформаційні комп'ютерні системи автомобільного транспорту		
ВБ19	ВБ 19.1 Машини і обладнання для тваринництва	3,5	Екзамен
	ВБ 19.2 Механізація тваринництва		

	ВБ 19.3 Машини і обладнання для біотехнологій		
ВБ20	ВБ 20.1 Комп'ютери та комп'ютерні технології	3	Диференційований залік
	ВБ 20.2 Інформаційні комп'ютерні технології		
	ВБ 20.3 Основи 3D моделювання		
ВСЬОГО		22	
	Екзаменаційна сесія	7,5	
	Кваліфікаційна робота	7,5	Виконання ДП
	Атестація	1	Публічний захист ДП
ВСЬОГО		16	
<b>ЗАГАЛЬНИЙ ОБСЯГ ОСВІТНЬОЇ ПРОГРАМИ</b>		<b>180</b>	

## **Вибіркові освітні компоненти освітньо-професійної програми за вибором здобувача фахової передвищої освіти на базі ПЗСО**

### **5 семестр**

#### **ВБ 16**

##### **ВБ 16.1 Основи керування автомобілем і безпека дорожнього руху**

Дисципліна «Основи керування автомобілем і безпека дорожнього руху» спрямована на формування комплексу знань та практичних навичок, необхідних для впевненого та відповідального керування транспортним засобом у різних дорожніх умовах.

Курс охоплює вивчення психофізіологічних особливостей праці водія, де увага приділяється швидкості реакції, концентрації уваги та вмінню прогнозувати розвиток небезпечних ситуацій на дорозі. Технічна частина дисципліни пояснює фізику руху автомобіля, зокрема принципи гальмування, стійкість машини на поворотах та специфіку зчеплення шин із різними типами покриття. Важливий акцент робиться на детальному вивченні чинних Правил дорожнього руху, дорожніх знаків, розмітки та сигналів регулювання, що є фундаментом для запобігання дорожньо-транспортним пригодам.

Здобувачі освіти опановують методіку безпечного маневрування, правила проїзду складних перехресть та особливості керування технікою в екстремальних умовах, таких як ожеледь, туман або нічний час. Окрім цього, програма передбачає вивчення алгоритму дій водія у разі виникнення ДТП, правових аспектів відповідальності та основ надання домедичної допомоги потерпілим. У результаті вивчення предмета майбутній фахівець отримує теоретичну базу, необхідну не лише для успішного складання іспитів на право керування, а й для професійної експлуатації автотранспорту в межах агропромислового комплексу.

## **ВБ 16.2 Основи безпеки дорожнього руху**

Дисципліна «Основи безпеки дорожнього руху» фокусується на вивченні комплексної системи «водій — автомобіль — дорога — середовище» з метою мінімізації ризиків та запобігання аварійним ситуаціям.

Головна увага приділяється аналізу причин виникнення дорожньо-транспортних пригод, вивченню активної, пасивної та екологічної безпеки сучасних транспортних засобів, а також правовим основам регулювання дорожнього руху.

Здобувачі освіти вивчають методику оцінки дорожніх умов, вплив параметрів навколишнього середовища на безпеку руху та психофізіологічні фактори поведінки людини за кермом, включаючи стресостійкість і втому. Окремий розділ присвячений організації дорожнього руху, застосуванню технічних засобів регулювання (знаків, світлофорів, розмітки) та міжнародним стандартам безпеки. Курс навчає не лише суворому дотриманню правил, а й стратегіям захисного водіння, вмінню розпізнавати приховані загрози на дорозі та приймати правильні рішення в критичних ситуаціях.

Отримані знання дозволяють майбутнім агроінженерам грамотно організувати роботу автотракторного парку, забезпечувати безпечно перевезення працівників і вантажів, а також нести відповідальність за безпеку праці на підприємстві.

## **ВБ 16.3 Система точного землеробства**

Дисципліна «Системи точного землеробства» вивчає теоретичні засади та практичні інструменти впровадження високотехнологічних рішень для управління сільськогосподарським виробництвом на основі даних про неоднорідність полів. Курс спрямований на опанування методик збору та аналізу просторової інформації, використання систем супутникової навігації (GPS/GNSS) та методів дистанційного зондування Землі для точного позиціонування техніки й моніторингу стану посівів.

Здобувачі освіти вивчають принципи роботи сучасних сенсорів, датчиків ґрунту та інтелектуальних систем керування агрегатами, що дозволяють здійснювати диференційоване внесення добрив, насіння та засобів захисту рослин. Значна увага приділяється роботі з геоінформаційними системами (ГІС), побудові електронних карт завдань, а також використанню безпілотних літальних апаратів для оперативного обстеження угідь. Програма охоплює питання автоматизації виробничих процесів, зокрема використання автопілотів та систем паралельного водіння, що мінімізують перекриття та пропуски під час польових робіт.

У результаті вивчення предмета майбутній агроінженер отримує навички, необхідні для цифрової трансформації господарства, що дозволяє оптимізувати використання ресурсів, підвищити врожайність культур та забезпечити екологічну стабільність агроландшафтів через точковий вплив на кожну ділянку поля.

**ВБ 19.1 Машини і обладнання для тваринництва**

Дисципліна «Машини і обладнання для тваринництва» присвячена вивченню конструкції, принципів дії та правил експлуатації технічних засобів, що використовуються для автоматизації та механізації процесів на фермах і комплексах.

Курс охоплює широкий спектр обладнання, починаючи від систем приготування та роздачі кормів, таких як подрібнювачі, змішувачі та мобільні кормороздавачі, до автоматизованих систем напування та підтримки мікроклімату в приміщеннях.

Особлива увага приділяється механізації найбільш трудомістких процесів: доїння корів із використанням сучасних вакуумних установок і роботів, а також системам первинної обробки та охолодження молока. Студенти вивчають будову гноєзбиральних конвеєрів та насосних станцій, що забезпечують належний санітарний стан господарств.

Окрім механічної складової, дисципліна розглядає питання енергоефективності обладнання, техніки безпеки при обслуговуванні тварин та впровадження інтелектуальних систем контролю за станом поголів'я. У результаті навчання майбутній агроінженер опанує навички вибору, монтажу та технічного сервісу машин, що дозволяє максимально автоматизувати тваринницьку галузь, знизити собівартість продукції та покращити умови праці персоналу.

**ВБ 19.2 Механізація тваринництва**

Метою вивчення дисципліни є формування у майбутніх агроінженерів системи знань щодо ефективного використання засобів механізації та автоматизації на підприємствах з виробництва продукції тваринництва. Вивчення предмета спрямоване на опанування методів проектування механізованих виробничих процесів, які дозволяють підвищити продуктивність праці, знизити собівартість продукції та забезпечити високу якість отриманої сировини при суворому дотриманні зоотехнічних та ветеринарних вимог.

Короткий опис дисципліни охоплює вивчення конструктивних особливостей, технологічних можливостей та правил експлуатації машин і обладнання для основних галузей тваринництва та птахівництва. Програма включає аналіз роботи систем водопостачання та напування тварин, засобів для приготування та роздачі збалансованих кормів, а також сучасних доїльних установок і ліній первинної обробки молока. Студенти розглядають принципи дії засобів для забезпечення мікроклімату, освітлення та прибирання гною, що в сукупності створює оптимальне середовище для утримання поголів'я.

Основними завданнями дисципліни є вивчення будови та робочих процесів сучасних машин, набуття навичок технічного обслуговування та діагностики обладнання, а також освоєння методик розрахунку необхідної кількості техніки для конкретного господарства. Курс вчить розробляти комплексні механізовані лінії, проводити монтаж і налагодження агрегатів, здійснювати заходи з охорони

праці та пожежної безпеки на фермах. Крім того, завданням предмета є підготовка фахівця до впровадження енергозберігаючих технологій та ефективного управління інженерною службою тваринницького комплексу.

### **19.3 Машини і обладнання для біотехнологій**

Метою вивчення дисципліни є опанування теоретичних знань та практичних навичок впровадження інтелектуальних систем управління, які мінімізують участь людини в технологічних процесах ферм. Курс спрямований на підготовку фахівця, здатного не просто експлуатувати залізо, а керувати складними програмно-апаратними комплексами, що забезпечують максимальну продуктивність тварин за рахунок точного дотримання технологічних алгоритмів без впливу людського фактора.

Короткий опис дисципліни охоплює вивчення принципів роботи сучасних сенсорів, контролерів та виконавчих механізмів, які складають основу «розумних ферм». Студенти детально розглядають будову та функціонування доїльних роботів, автоматизованих систем індивідуальної годівлі (кормових станцій), інтелектуальних систем клімат-контролю та систем моніторингу здоров'я тварин (наприклад, електронних нашійників з датчиками активності та жування). Програма включає вивчення методів передачі даних, основ програмування логічних контролерів та використання хмарних сервісів для управління господарством у режимі реального часу. Окремий акцент робиться на роботизованих засобах прибирання приміщень та автоматичних лініях пакування та охолодження продукції.

Основними завданнями дисципліни є вивчення архітектури автоматизованих систем керування, набуття вміння налаштовувати та діагностувати електронне обладнання, а також аналіз економічної ефективності впровадження роботів у виробництво. Курс навчає фахівців розробляти схеми автоматизації для конкретних ділянок ферми, інтегрувати окремі машини в єдину мережу управління підприємством та забезпечувати кібербезпеку технологічних процесів. Крім того, завданням предмета є підготовка інженера до роботи з великими даними для прогнозування результатів виробництва та оперативного реагування на відхилення в роботі обладнання.

## **6 семестр**

### **ВБ 15**

#### **ВБ 15.1 Правила дорожнього руху**

Дисципліна «Правила дорожнього руху» є базовою теоретичною складовою підготовки будь-якого фахівця, чия діяльність пов'язана з експлуатацією транспортних засобів, і спрямована на вивчення єдиного порядку дорожнього руху на всій території України.

Метою вивчення дисципліни є засвоєння законодавчих норм, що регулюють права та обов'язки учасників дорожнього руху, а також формування

правосвідомості водія для забезпечення максимальної безпеки на дорогах загального користування та територіях підприємств.

Короткий опис дисципліни охоплює системне вивчення всіх розділів ПДР, починаючи від термінології та загальних обов'язків водіїв, закінчуючи правилами перевезення небезпечних вантажів і буксирування.

Студенти детально опановують класифікацію дорожніх знаків (запереджувальні, пріоритету, заборонні, наказові тощо), дорожню розмітку, сигнали світлофорів та жести регулювальника. Значна частина курсу присвячена правилам проїзду перехресть, порядку обгону, зупинки та стоянки, а також особливостям руху в житлових зонах та на автомагістралях. Крім того, вивчаються технічні вимоги до стану транспортних засобів, при яких забороняється їх експлуатація, та основи адміністративної і кримінальної відповідальності за порушення встановлених норм.

Основними завданнями дисципліни є підготовка студента до успішного складання теоретичного іспиту на отримання посвідчення водія та розвиток навичок миттєвого розпізнавання дорожніх ситуацій.

Курс навчає аналізувати пріоритетність проїзду в складних умовах, правильно інтерпретувати дорожню обстановку при обмеженій видимості та координувати свої дії з іншими учасниками руху. Головним результатом вивчення є здатність фахівця діяти строго в межах правового поля, що мінімізує ризики штрафів, пошкодження техніки та виникнення аварійних ситуацій під час виконання виробничих завдань.

## **ВБ 15.2 Правила безпеки дорожнього руху**

Дисципліна «Правила безпеки дорожнього руху» є комплексною дисципліною, що поєднує юридичні норми дорожнього законодавства з практичними методиками безаварійного водіння.

Метою вивчення предмета є формування у майбутнього фахівця стійкої системи знань щодо безпечного пересування дорогами, глибокого розуміння ПДР та вміння застосовувати їх у реальних критичних ситуаціях для збереження життя, здоров'я учасників руху та цілісності матеріальних цінностей.

Короткий опис дисципліни охоплює вивчення нормативно-правових актів, що регулюють рух транспорту і пішоходів, із детальним розбором дорожньої інформації: знаків, розмітки, сигналів світлофорів та регулювальника.

Окремий блок присвячено аналізу активної та пасивної безпеки транспортних засобів, де розглядаються принципи роботи систем ABS, ESP, подушок безпеки та їхній вплив на керованість машини. Студенти вивчають алгоритми безпечного маневрування, правила вибору швидкості та дистанції в залежності від стану дорожнього покриття, а також специфіку руху в темну пору доби та за складних погодних умов. Важливою складовою є вивчення психофізіології водія: вплив стресу, втоми та швидкості реакції на безпеку поїздки.

Основними завданнями дисципліни є навчити студента безпомилково трактувати дорожні ситуації, прогнозувати поведінку інших учасників руху та приймати рішення, що запобігають виникненню ДТП.

Курс передбачає вивчення юридичної відповідальності за порушення правил, а також засвоєння порядку дій при виникненні аварійних подій, включаючи

надання першої домедичної допомоги. У результаті навчання агроінженер стає підготовленим до управління автотранспортним парком підприємства з дотриманням найвищих стандартів безпеки та мінімізацією експлуатаційних ризиків.

### **ВБ 15.3 Організація дорожнього руху**

Дисципліна «Організація дорожнього руху» охоплює комплексне вивчення методів і заходів, спрямованих на забезпечення безпечного, впорядкованого та ефективного руху транспортних засобів і пішоходів. Вона базується на дослідженні закономірностей транспортних потоків та їх взаємодії з дорожньою інфраструктурою для мінімізації затримок і запобігання дорожньо-транспортним пригодам.

Основна увага приділяється класифікації та застосуванню технічних засобів регулювання: дорожніх знаків, розмітки, світлофорних об'єктів та огорожень. Здобувачі освіти вивчають технології проектування схем руху на складних ділянках доріг і перехрестях, методики розрахунку пропускної здатності магістралей, а також принципи впровадження інтелектуальних транспортних систем (ITS) для автоматизованого керування потоками в режимі реального часу.

Важливим аспектом дисципліни є аналіз психофізіології водія, дослідження причин аварійності та розробка заходів щодо підвищення безпеки вразливих учасників руху. Студенти опановують навички проведення транспортних обстежень, моделювання транспортних ситуацій у спеціалізованому програмному забезпеченні та оцінки екологічного впливу заторів на міське середовище.

Вивчення цього предмета дозволяє майбутнім фахівцям розробляти ефективні стратегії управління міською мобільністю, знижувати рівень транспортних витрат у масштабах держави та створювати безпечне дорожнє середовище, поєднуючи інженерні рішення, нормативно-правову базу та сучасні цифрові технології моніторингу.

## **8 семестр**

### **ВБ 17**

#### **ВБ 17.1 Економіка та організація аграрного виробництва**

Освітній компонент «Економіка та організація аграрного виробництва» охоплює основи економічних процесів, управління ресурсами та організації ефективного ведення сільськогосподарського бізнесу. Курс спрямований на формування знань щодо економічних закономірностей аграрного сектора, механізмів функціонування агропромислових підприємств, фінансового планування та оцінки економічної ефективності виробничих процесів. Особливу увагу приділено управлінню земельними та матеріально-технічними ресурсами, аграрному маркетингу, інноваційним технологіям і цифровізації сільського господарства. Здобувачі освіти опановують методи оптимізації виробничих витрат, аналізу ризиків та забезпечення стабільного розвитку аграрних підприємств. Практичні аспекти курсу включають розрахунок економічних

показників, розробку бізнес-планів, стратегічне планування та застосування сучасних управлінських методик. Завдяки цьому освітньому компоненту здобувачі освіти здобувають необхідні знання та навички для ефективної організації аграрного виробництва, підвищення його конкурентоспроможності та впровадження інноваційних рішень у аграрному секторі.

## **ВБ 17.2 Менеджмент аграрних підприємств**

Освітній компонент «Менеджмент аграрних підприємств» охоплює основи управління, організації та стратегічного розвитку агробізнесу. Курс спрямований на вивчення сучасних методів управління ресурсами, фінансами, персоналом та виробничими процесами в агропромисловому секторі. Здобувачі освіти знайомляться з принципами планування, аналізу ринку, маркетингових стратегій та економічної ефективності підприємств. Особливу увагу приділено механізмам управління ризиками, цифровізації бізнес-процесів та впровадженню інноваційних технологій у аграрному виробництві. Практичні аспекти курсу включають розробку бізнес-планів, моделювання управлінських рішень, аналіз конкурентного середовища та формування стратегій розвитку підприємств. Завдяки цьому освітньому компоненту здобувачі освіти здобувають ключові знання та навички, необхідні для ефективного управління аграрними підприємствами, підвищення їхньої конкурентоспроможності та впровадження сучасних управлінських методик у агропромисловому комплексі.

## **ВБ 17.3 Основи підприємництва та управлінської діяльності**

Освітній компонент «Основи підприємництва та управлінської діяльності» охоплює ключові аспекти створення, розвитку та ефективного управління бізнесом. Курс спрямований на формування знань про економічні та правові основи підприємницької діяльності, методи стратегічного планування, фінансовий менеджмент, маркетингові підходи та організацію бізнес-процесів. Особливу увагу приділено аналізу ринкових можливостей, ризиків та механізмів конкурентоспроможності. Здобувачі освіти опановують інструменти управління ресурсами, прийняття управлінських рішень, ділової комунікації та лідерства. Практичні аспекти курсу включають розробку бізнес-планів, моделювання організаційних структур та застосування сучасних цифрових технологій у підприємстві. Завдяки цьому освітньому компоненту здобувачі освіти здобувають необхідні знання та навички для ефективного ведення підприємницької діяльності, управління бізнесом та впровадження інноваційних рішень у сфері економіки.

## **ВБ 18**

### **ВБ 18.1 Машини та обладнання для переробки с.г продукції**

Освітній компонент «Машини та обладнання для переробки сільськогосподарської продукції» охоплює вивчення технологій та технічних засобів, що забезпечують ефективну переробку, зберігання та транспортування

аграрної продукції. Курс спрямований на ознайомлення з конструкцією, принципами роботи та функціональними можливостями машин для механічної, теплової, гідравлічної та інших видів обробки сільськогосподарських матеріалів. Окрему увагу приділено питанням автоматизації процесів, застосуванню сучасних сенсорних систем та цифрових технологій для оптимізації роботи обладнання. Здобувачі освіти опановують методи експлуатації, діагностики, технічного обслуговування та модернізації машин, що дозволяє підвищити продуктивність, знизити витрати енергії та забезпечити високу якість готової продукції. Практичні аспекти курсу включають аналіз ефективності технологічних процесів, розрахунок параметрів обладнання та впровадження інноваційних рішень у галузі агропромислової переробки. Завдяки цьому освітньому компоненту здобувачі освіти здобувають необхідні знання та навички для роботи в сучасному агропромисловому комплексі.

## **ВБ 18.2 Машиновикористання в переробній галузі**

Дисципліна «Машиновикористання в переробній галузі» є ключовою для підготовки агроінженерів, які спеціалізуються на створенні доданої вартості сільськогосподарської продукції шляхом її первинної або глибокої переробки безпосередньо в місцях виробництва.

Метою вивчення дисципліни є опанування методів ефективної експлуатації технологічного обладнання переробних цехів, розробка раціональних графіків роботи машин та забезпечення високої надійності технічних систем у безперервних виробничих циклах.

Короткий опис дисципліни охоплює вивчення принципів комплектування технологічних ліній для переробки зернових культур, овочів, плодів, а також продукції тваринництва (м'яса та молока). Студенти вивчають будову та режими роботи сепараторів, сушарок, млинів, олійних пресів, пакувальних автоматів та холодильних установок.

Значна увага приділяється питанням енергетичного менеджменту: розрахунку витрат палива, електроенергії та пари на одиницю готової продукції. Програма включає вивчення методів технічної діагностики обладнання, способів запобігання аварійним зупинкам ліній та впровадження систем автоматизованого керування технологічними процесами (АСУ ТП). Також розглядаються питання гігієни та санітарії при експлуатації техніки, що безпосередньо контактує з харчовими продуктами.

Основними завданнями дисципліни є навчання студентів професійно підбирати комплект машин для переробного підприємства залежно від обсягів сировини, проводити техніко-економічний аналіз роботи обладнання та розробляти заходи з модернізації застарілих ліній. Курс готує фахівця до організації сервісного обслуговування, монтажу та пусконаладження складних агрегатів. Окрім технічних аспектів, завданням предмета є засвоєння правил безпеки праці при роботі з обладнанням, що працює під тиском, високими температурами або з використанням хімічно активних мийних засобів.

## **ВБ 18.3 Інформаційні комп'ютерні системи автомобільного транспорту**

Освітній компонент «Інформаційні комп'ютерні системи автомобільного транспорту» охоплює вивчення сучасних цифрових технологій, що забезпечують управління, діагностику та оптимізацію процесів у транспортній сфері. Курс спрямований на освоєння принципів роботи бортових інформаційних систем, телематики, GPS-навігації, систем моніторингу стану автомобілів, а також програмного забезпечення для аналізу та управління транспортними потоками. Здобувачі освіти знайомляться з методами автоматизації процесів у сфері логістики, безпеки руху та технічного обслуговування транспортних засобів. Практичні аспекти курсу включають розробку та впровадження інформаційних систем для моніторингу та оптимізації роботи транспорту. Завдяки цьому освітньому компоненту здобувачі освіти здобувають необхідні знання та навички для роботи в галузі інтелектуальних транспортних систем та цифрової трансформації автомобільного транспорту.

## **ВБ 20**

### **ВБ 20.1 Комп'ютери та комп'ютерні технології**

Освітній компонент «Комп'ютери та комп'ютерні технології» охоплює вивчення принципів роботи комп'ютерних систем, апаратного та програмного забезпечення, а також сучасних інформаційних технологій. Курс спрямований на освоєння основ архітектури комп'ютерів, операційних систем, баз даних, алгоритмів та мов програмування. Окрему увагу приділено мережевим технологіям, кібербезпеці, хмарним обчисленням та інтелектуальним системам. Здобувачі освіти опановують методи розробки програмного забезпечення, аналізу даних та застосування комп'ютерних технологій у різних сферах, включаючи автоматизацію, інженерію та штучний інтелект. Практичні аспекти курсу включають роботу з сучасними платформами, тестування програм та оптимізацію алгоритмів. Завдяки цьому освітньому компоненту здобувачі освіти здобувають ключові знання та навички для ефективного використання комп'ютерних технологій у професійній діяльності та розробки інноваційних рішень.

### **ВБ 20.2 Інформаційні комп'ютерні технології**

Освітній компонент «Інформаційні комп'ютерні технології» охоплює вивчення сучасних методів обробки, зберігання, передавання та аналізу інформації за допомогою комп'ютерних систем і цифрових технологій. Курс спрямований на освоєння принципів функціонування апаратного та програмного забезпечення, алгоритмів обчислювальної техніки, баз даних, інформаційних систем та мереж. Окрему увагу приділено кібербезпеці, хмарним технологіям, штучному інтелекту та методам аналізу великих обсягів даних. Здобувачі освіти опановують сучасні підходи до розробки програмного забезпечення, цифрової трансформації та інтеграції комп'ютерних технологій у різні сфери діяльності. Практичні аспекти курсу включають роботу з програмуванням, оптимізацію алгоритмів, впровадження інформаційних систем та їх адаптацію до реальних

умов експлуатації. Завдяки цьому освітньому компоненту здобувачі освіти здобувають необхідні знання та навички для ефективного використання комп'ютерних технологій у професійній діяльності, автоматизації процесів та впровадження інновацій у сфері цифрових інформаційних систем.

### **ВБ 20.3 Основи 3D моделювання**

Вивчення курсу освітнього компонента «Комп'ютерна графіка» необхідно для:

- формування у здобувачів освіти теоретичної бази знань з комп'ютерної графіки;
- набуття умінь і навичок виконання креслень у відповідності до вимог стандартів ЄСКД;
- застосування їх у професійній діяльності;
- оволодіння сучасними методами пошуку та обробки інформації.

Короткий зміст освітнього компонента:

- Комп'ютерна графіка. Види комп'ютерної графіки;
- Програма CorelDraw;
- Система автоматизованого проектування AutoCad;
- Програма SolidWorks;
- Програма Visio.

### 3.2 Структурно-логічна схема освітньо-професійної програми «Агроінженерія» На основі БЗСО

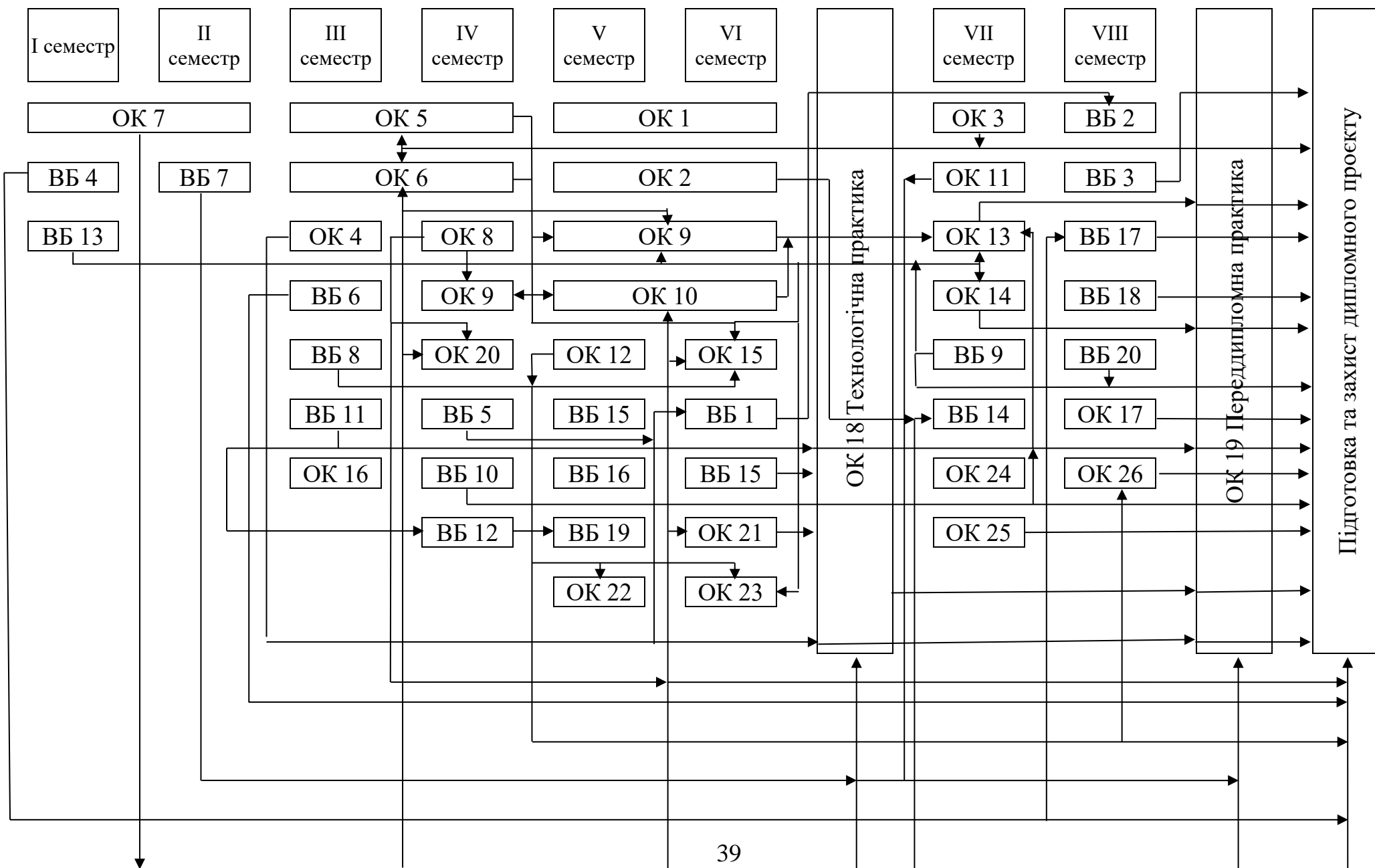

## На основі ПЗСО

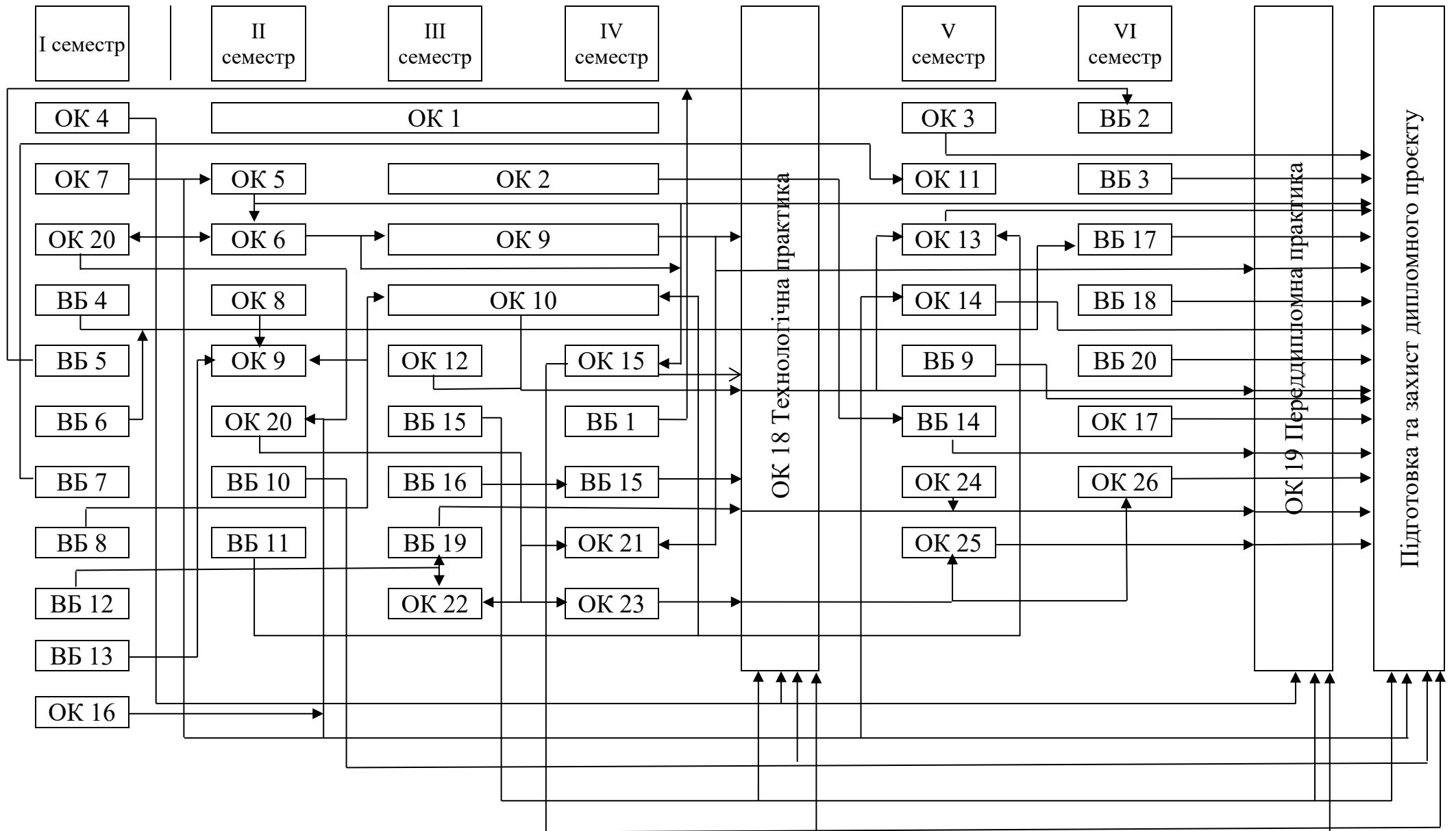

**4. МАТРИЦЯ ВІДПОВІДНОСТІ ВИЗНАЧЕНИХ В ОСВІТНЬО-ПРОФЕСІЙНІЙ ПРОГРАМІ «АГРОІНЖЕНЕРІЯ»  
ЗГІДНО ПРОЄКТУ СТАНДАРТУ ФАХОВОЇ ПЕРЕДВИЩОЇ ОСВІТИ ЗА СПЕЦІАЛЬНІСТЮ 208 АГРОІНЖЕНЕРІЯ  
ГАЛУЗІ ЗНАТЬ 20 АГРАРНІ НАУКИ ТА ПРОДОВОЛЬСТВО ДЛЯ ФАХОВОЇ ПЕРЕДВИЩОЇ ОСВІТИ  
КОМПЕТЕНТНОСТЕЙ ДЕСКРИПТОРАМ НРК**

Класифікація компетентностей за НРК	Знання	Уміння	Комунікація	Відповідальність і автономія
	<b>Зн1.</b> Всебічні спеціалізовані емпіричні та теоретичні знання у сфері навчання та/або професійної діяльності, усвідомлення меж цих знань	<b>Ум1</b> Широкий спектр когнітивних та практичних умінь/навичок, необхідних для розв'язання складних задач у спеціалізованих сферах професійної діяльності та/або навчання. <b>Ум2.</b> знаходження творчих рішень або відповідей на чітко визначені конкретні та абстрактні проблеми на основі ідентифікації та застосування даних. <b>Ум3.</b> Планування, аналіз, контроль та оцінювання власної роботи та роботи інших осіб у спеціалізованому контексті	<b>К1.</b> Взаємодія з колегами, фаховою спільнотою з метою провадження професійної діяльності або навчання <b>К2.</b> Донесення до широкого кола осіб (колеги, керівники, клієнти) власного розуміння, знань, суджень, досвіду, зокрема у сфері професійної діяльності	<b>ВА1.</b> Організація та нагляд (управління) в контекстах професійної діяльності або навчання в умовах непередбачуваних змін <b>ВА2.</b> Покращення результатів власної діяльності і роботи інших <b>ВА3.</b> Здатність до подальшого навчання з елементами автономії
Загальні компетентності				
ЗК 1	Зн1	Ум1	К1, К2	-
ЗК 2	Зн1	Ум1	К1	-
ЗК 3	Зн1	Ум3	К2	ВА3
ЗК 4	Зн1	Ум1	К1, К2	-
ЗК 5	Зн1	Ум1	К1	ВА3
ЗК 6	Зн1	Ум1	К1, К2	ВА3
ЗК 7	Зн1	Ум1, Ум2	К1, К2	ВА1
ЗК 8	Зн1	Ум1	К1	ВА2
ЗК 9	Зн1	Ум1, Ум2	К1, К2	ВА1
ЗК 10	Зн1	Ум1, Ум2	К1, К2	ВА2
ЗК 11	Зн1	Ум1	К1, К2	ВА3
ЗК 12	Зн1	Ум1	К1	ВА1
ЗК 13	Зн1	Ум1, Ум2	К1, К2	ВА2
ЗК 14	Зн1	Ум1	К1, К2	ВА3
Спеціальні (фахові) компетентності				

CK 1	3H1	Y <sub>M1</sub>	K1, K2	Ba1, BA2, BA3
CK 2	3H1	Y <sub>M1</sub> , Y <sub>M2</sub>	K1, K2	BA1, BA2
CK 3	3H1	Y <sub>M1</sub> , Y <sub>M2</sub>	K1, K2	BA2
CK 4	3H1	Y <sub>M1</sub> , Y <sub>M2</sub> , Y <sub>M3</sub>	K1, K2	BA1, BA2
CK 5	3H1	Y <sub>M1</sub> , Y <sub>M2</sub> , Y <sub>M3</sub>	K1	BA1
CK 6	3H1	Y <sub>M1</sub>	K1	BA1
CK 7	3H1	Y <sub>M1</sub>	K1	BA1, BA2, BA3
CK 8	3H1	Y <sub>M1</sub> , Y <sub>M2</sub>	K1	BA1
CK 9	3H1	Y <sub>M1</sub> , Y <sub>M2</sub>	K2	BA1
CK 10	3H1	Y <sub>M1</sub> , Y <sub>M2</sub> , Y <sub>M3</sub>	K1, K2	BA1, BA2
CK 11	3H1	Y <sub>M3</sub>	K1, K2	BA1, BA2, BA3
CK 12	3H1	Y <sub>M1</sub> , Y <sub>M2</sub> , Y <sub>M3</sub>	K1	BA1, BA2, BA3
CK 13	3H1	Y <sub>M1</sub>	K1	BA1, BA2, BA3
CK 14	3H1	Y <sub>M1</sub> , Y <sub>M2</sub>	K1, K2	BA1, BA2, BA3
CK 15	3H1	Y <sub>M1</sub> , Y <sub>M3</sub>	K1, K2	BA1, BA2, BA3
CK 16	3H1	Y <sub>M1</sub> , Y <sub>M2</sub>	K1	BA1, BA2, BA3
CK 17	3H1	Y <sub>M1</sub> , Y <sub>M2</sub>	K1	BA1, BA2, BA3
CK 18	3H1	Y <sub>M1</sub> , Y <sub>M2</sub>	K1, K2	BA1, BA2, BA3
CK 19	3H1	Y <sub>M1</sub> , Y <sub>M2</sub> , Y <sub>M3</sub>	K1, K2	BA1, BA2, BA3

## 5. МАТРИЦЯ ВІДПОВІДНОСТІ ВИЗНАЧЕНИХ ПРОЄКТОМ СТАНДАРТУ РЕЗУЛЬТАТІВ НАВЧАННЯ ТА КОМПЕТЕНТНОСТЕЙ

Результати навчання	Інтегральна компетентність	Компетентності																																					
		Загальні компетентності														Спеціальні (фахові) компетентності																							
		01	02	03	04	05	06	07	08	09	10	11	12	13	14	01	02	03	04	05	06	07	08	09	10	11	12	13	14	15	16	17	18	19	20				
PH1	+	+	+	+	+	+			+					+		+	+																		+				
PH2	+	+	+	+	+	+	+	+	+	+	+	+	+	+	+	+	+	+	+	+	+	+	+	+	+	+	+	+	+	+	+	+	+	+	+	+			
PH3	+				+		+	+	+					+	+		+	+	+	+	+	+	+	+	+										+	+			
PH4	+						+	+	+		+	+		+			+	+	+	+	+	+	+	+										+		+	+		
PH5	+			+		+	+	+	+					+	+	+	+	+		+	+	+		+	+										+	+			
PH6	+			+			+	+	+	+				+	+																			+	+				
PH7	+			+			+	+	+		+			+	+							+												+	+		+		
PH8	+			+			+	+	+					+	+		+												+	+				+	+		+		
PH9	+			+				+	+		+			+	+					+																+	+		
PH10	+			+				+	+		+	+		+	+			+		+	+															+	+		
PH11	+			+		+	+	+	+		+			+	+					+	+	+		+													+	+	
PH12	+			+			+	+	+					+	+	+						+															+	+	
PH13	+			+		+	+	+	+					+	+																					+	+		
PH14	+							+	+	+				+	+																				+	+		+	
PH15	+			+	+	+	+	+	+			+		+	+					+				+	+										+	+		+	
PH16	+		+			+		+		+	+			+			+	+	+		+	+			+												+	+	
PH17	+		+				+	+	+		+	+		+	+					+		+	+			+											+	+	
PH18	+		+					+	+		+	+		+			+		+		+		+			+											+	+	
PH19	+		+			+	+	+			+	+		+							+		+	+			+									+	+		
PH20	+	+	+	+	+	+	+	+	+	+	+	+	+	+	+	+	+	+	+	+	+	+	+	+	+	+	+	+	+	+	+	+	+	+	+	+	+	+	
PH21	+		+					+		+			+	+																						+	+	+	+
PH22	+		+		+		+	+			+			+																						+	+	+	+
PH23	+		+			+	+	+			+			+	+																					+	+	+	+
PH24	+	+	+					+						+	+																							+	+
PH25	+		+					+	+					+							+	+	+	+	+	+	+	+	+	+	+	+	+	+	+	+	+	+	

**6. МАТРИЦЯ ВІДПОВІДНОСТІ ПРОГРАМНИХ КОМПЕТЕНЦІЙ КОМПОНЕНТАМ  
ОСВІТНЬО-ПРОФЕСІЙНОЇ ПРОГРАМИ  
На основі БЗСО та на основі ПЗСО**

	ОК1	ОК2	ОК3	ОК4	ОК5	ОК6	ОК7	ОК8	ОК9	ОК10	ОК11	ОК12	ОК13	ОК14	ОК15	ОК16	ОК17	ОК18	ОК19	ОК20	ОК21	ОК22	ОК23	ОК24	ОК25	ОК26	ВБ1	ВБ2	ВБ3	ВБ4	ВБ5	ВБ6	ВБ7	ВБ8	ВБ9	ВБ10	ВБ11	ВБ12	ВБ13	ВБ14	ДП			
ЗК 1	+	+	+	+	+	+	+	+	+	+	+	+	+	+	+	+	+	+	+	+	+	+	+	+	+	+	+	+	+	+	+	+	+	+	+	+	+	+	+	+	+			
ЗК 2	+		+	+																							+	+	+								+							
ЗК 3																																												
ЗК 4	+	+	+	+	+	+	+	+	+	+	+	+	+	+	+	+	+	+	+	+	+	+	+	+	+	+	+	+	+	+	+	+	+	+	+	+	+	+	+	+	+	+		
ЗК 5		+																																										
ЗК 6									+	+	+		+	+	+																								+	+	+	+		
ЗК 7																+	+	+	+	+	+	+	+	+	+	+	+														+			
ЗК 8																+																												
ЗК 9				+			+	+																				+																
ЗК 10													+	+	+		+	+	+	+	+	+	+	+	+	+	+																	
ЗК 11	+	+																+			+	+	+	+	+	+																+		
ЗК 12													+		+		+																									+		
ЗК 13				+																								+	+														+	
ЗК 14	+	+	+	+	+	+	+	+	+	+	+	+	+	+	+	+	+	+	+	+	+	+	+	+	+	+	+	+	+	+	+	+	+	+	+	+	+	+	+	+	+	+		
СК 1									+	+			+	+	+		+	+	+		+	+	+	+	+	+	+		+	+											+			
СК 2																			+	+		+		+	+	+	+			+						+	+	+						
СК 3				+	+	+	+								+	+		+	+	+				+												+				+	+			
СК 4												+		+				+	+			+		+		+																+		
СК 5										+		+	+					+	+			+	+		+	+																+		
СК 6										+	+							+	+				+																					
СК 7											+				+		+	+	+					+											+		+							
СК 8								+	+			+	+	+		+	+	+	+	+	+	+	+	+	+	+	+															+		
СК 9									+		+	+										+	+			+				+								+			+			
СК 10												+	+		+	+	+	+	+						+	+																		
СК 11												+				+	+	+	+	+										+														
СК 12													+						+	+						+				+														
СК 13				+								+							+	+									+												+			
СК 14												+	+	+				+	+					+	+	+			+														+	
СК 15																+											+															+		
СК 16									+	+			+	+		+	+	+						+	+	+															+	+		
СК 17																+																					+					+		
СК 18														+	+	+																										+		
СК 19	+	+	+	+	+	+	+	+	+	+	+	+	+	+	+	+	+	+	+	+	+	+	+	+	+	+	+	+	+	+	+	+	+	+	+	+	+	+	+	+	+	+	+	
СК 20																																												

	ВБ 15.1	ВБ 15.2	ВБ 15.3	ВБ 16.1	ВБ16.2	ВБ 16.3	ВБ 17.1	ВБ 17.2	ВБ 17.3	ВБ 18.1	ВБ 18.2	ВБ 18.3	ВБ 19.1	ВБ 19.2	ВБ 19.3	ВБ 20.1	ВБ 20.2	ВБ.20.3
3К 1	+	+	+	+	+	+	+	+	+	+	+	+	+	+	+	+	+	+
3К 2																		
3К 3																		
3К 4	+	+	+	+	+	+	+	+	+	+	+	+	+	+	+	+	+	+
3К 5	+	+	+															
3К 6																		
3К 7																		
3К 8																		
3К 9																+	+	+
3К 10	+	+	+	+	+	+	+	+	+	+	+	+	+	+	+	+	+	+
3К 11																		
3К 12																+	+	+
3К 13																		
3К 14	+	+	+	+	+	+	+	+	+	+	+	+	+	+	+	+	+	+
СК 1										+	+		+	+	+			
СК 2						+												
СК 3																		
СК 4						+				+	+		+	+	+			
СК 5													+	+	+			
СК 6																		
СК 7						+						+				+	+	+
СК 8										+	+	+	+	+	+			
СК 9													+	+	+			
СК 10						+						+	+	+	+			
СК 11																		
СК 12							+	+	+									
СК 13																		
СК 14							+	+	+									
СК 15																		
СК 16																		
СК 17																		
СК 18													+	+	+	+	+	+
СК 19	+	+	+	+	+	+	+	+	+	+	+	+	+	+	+	+	+	+
СК 20	+	+	+	+	+	+												

**7. МАТРИЦЯ ЗАБЕЗПЕЧЕННЯ ПРОГРАМНИХ РЕЗУЛЬТАТІВ НАВЧАННЯ ВІДПОВІДНИМ КОМПОНЕНТАМ  
ОСВІТНЬО-ПРОФЕСІЙНОЇ ПРОГРАМИ  
На основі БЗСО та на основі ПЗСО**

	ОК1	ОК2	ОК3	ОК4	ОК5	ОК6	ОК7	ОК8	ОК9	ОК10	ОК11	ОК12	ОК13	ОК14	ОК15	ОК16	ОК17	ОК18	ОК19	ОК20	ОК21	ОК22	ОК23	ОК24	ОК25	ОК26	ВБ1	ВБ2	ВБ3	ВБ4	ВБ5	ВБ6	ВБ7	ВБ8	ВБ9	ВБ10	ВБ11	ВБ12	ВБ13	ВБ14	ДП			
PH 1						+	+	+																																				
PH 2	+	+	+	+	+	+	+	+	+	+	+	+	+	+	+	+	+	+	+	+	+	+	+	+	+	+	+	+	+	+	+	+	+	+	+	+	+	+	+	+	+	+	+	
PH 3														+	+	+																												
PH 4													+						+	+							+																+	
PH 5													+	+	+				+	+				+	+																		+	
PH 6					+	+		+	+					+	+	+		+																									+	
PH 7													+	+	+										+	+	+																+	
PH 8									+	+			+	+	+										+	+	+														+	+		
PH 9												+						+																	+									
PH 10												+						+																			+							
PH 11													+	+	+		+								+	+	+									+								
PH 12												+																		+							+							
PH 13									+				+														+													+				
PH 14												+																		+														
PH 15													+																														+	
PH 16													+	+																	+			+										+
PH 17				+																				+	+	+	+	+	+	+				+										
PH 18																		+			+	+	+	+	+	+	+	+	+	+													+	
PH 19													+				+	+	+	+	+	+	+	+	+	+	+	+	+	+													+	
PH 20	+	+	+	+	+	+	+	+	+	+	+	+	+	+	+	+	+	+	+	+	+	+	+	+	+	+	+	+	+	+	+	+	+	+	+	+	+	+	+	+	+	+	+	+
PH 21																																						+						
PH 22																			+	+																								
PH 23									+	+			+	+	+	+													+	+				+										+
PH 24																			+	+								+	+															+
PH 25												+							+	+									+	+														+

	ВБ 15.1	ВБ 15.2	ВБ 15.3	ВБ 16.1	ВБ16.2	ВБ 16.3	ВБ 17.1	ВБ 17.2	ВБ 17.3	ВБ 18.1	ВБ 18.2	ВБ 18.3	ВБ 19.1	ВБ 19.2	ВБ 19.3	ВБ 20.1	ВБ 20.2	ВБ.20.3
PH 1																		
PH 2	+	+	+	+	+	+	+	+	+	+	+	+	+	+	+	+	+	+
PH 3						+				+	+	+	+	+	+			
PH 4						+				+	+							
PH 5										+	+		+	+	+			
PH 6												+						
PH 7													+	+	+			
PH 8										+	+	+	+	+	+			
PH 9										+	+							
PH 10												+				+	+	+
PH 11												+						
PH 12																		
PH 13																		
PH 14																		
PH 15							+	+	+									
PH 16																		
PH 17																		
PH 18																		
PH 19																		
PH 20	+	+	+	+	+	+	+	+	+	+	+	+	+	+	+	+	+	+
PH 21																+	+	+
PH 22																		
PH 23	+	+	+	+	+	+	+	+	+	+	+	+	+	+	+	+	+	+
PH 24																		
PH 25																		

## 8. ФОРМИ АТЕСТАЦІЇ ЗДОБУВАЧІВ ФАХОВОЇ ПЕРЕДВИЩОЇ ОСВІТИ

<p><b>Форми атестації здобувачів фахової передвищої освіти</b></p>	<p>Атестація випускників освітньо-професійної програми спеціальності 208 Агроінженерія здійснюється у формі публічного захисту (демонстрації) кваліфікаційної роботи (дипломного проєкту) та завершується видачею документа про фахову передвищу освіту встановленого зразка про присудження освітньо-професійного ступеня «фаховий молодший бакалавр» із присвоєнням кваліфікації «фаховий молодший бакалавр з агроінженерії».</p>
<p><b>Вимоги до кваліфікаційної роботи (дипломного проєкту)</b></p>	<p>Кваліфікаційна робота не повинна містити академічного плагіату, фабрикації, фальсифікації. Кваліфікаційна робота повинна демонструвати здатність особи вирішувати типові спеціалізовані задачі в професійній діяльності, із застосуванням положень і методів відповідних наук та може характеризуватися певною невизначеністю умов.</p>
<p><b>Вимоги до публічного захисту кваліфікаційної роботи (демонстрації)</b></p>	<p>Публічний захист кваліфікаційної роботи із демонстрацією графічного (ілюстративного) матеріалу</p>

## 9. ВИМОГИ ДО НАЯВНОСТІ СИСТЕМИ ВНУТРІШНЬОГО ЗАБЕЗПЕЧЕННЯ ЯКОСТІ ФАХОВОЇ ПЕРЕДВИЩОЇ ОСВІТИ

<p><b>Принципи та процедури забезпечення якості освіти</b></p>	<p>Визначені та легітимізовані у Законі України «Про фахову передвищу освіту» від 06.06.2019 р. № 2745-VIII і рекомендаціях щодо забезпечення якості освіти Національного стандарту України «Системи управління якістю» ДСТУ ISO 9001:2015.</p> <p><b>Принципи забезпечення якості освіти:</b></p> <ul style="list-style-type: none"> <li>• відповідність національним стандартам якості фахової передвищої освіти;</li> <li>• автономія закладу освіти, який несе відповідальність за забезпечення якості освітньої діяльності та якості фахової передвищої освіти;</li> <li>• здійснення моніторингу якості;</li> <li>• системний підхід, який передбачає управління якістю на всіх стадіях освітнього процесу;</li> <li>• постійне підвищення якості освітнього процесу;</li> <li>• залучення студентів, роботодавців та інших зацікавлених сторін до процесу забезпечення якості фахової передвищої освіти;</li> <li>• відкритість інформації на всіх етапах забезпечення якості.</li> </ul>
--	--

	<p><b>Процедури забезпечення якості освіти:</b></p> <ul style="list-style-type: none"> <li>• удосконалення планування освітньої діяльності: моніторинг та періодичне оновлення освітніх програм;</li> <li>• якісний відбір контингенту здобувачів фахової передвищої освіти освітньо-професійного ступеня фаховий молодший бакалавр;</li> <li>• удосконалення матеріально-технічної та навчально-методичної баз для реалізації освітнього процесу;</li> <li>• забезпечення необхідних ресурсів для підтримки здобувачів освіти за ступенем фахового молодшого бакалавра;</li> <li>• розвиток інформаційних систем з метою підвищення ефективності управління освітнім процесом;</li> <li>• забезпечення публічності інформації про діяльність Володимир-Волинського фахового коледжу;</li> <li>• створення ефективної системи запобігання та виявлення академічного плагіату у здобувачів фахової передвищої освіти;</li> <li>• створення ефективної системи запобігання корупції та хабарництву в освітньому процесі у Володимир-Волинському фаховому коледжі.</li> </ul>
<p><b>Вимоги професійних стандартів</b></p>	<p>Професійний стандарт «Слюсар з ремонт сільськогосподарських машин та устаткування» який затверджений наказом Міністерства освіти і науки України від « 22 » грудня 2017 р. № 1651  <a href="https://mon.gov.ua/storage/app/media/pto/standarty/2017/z-remontu-s-g-mashin-ta-ustatkuvannya.doc">https://mon.gov.ua/storage/app/media/pto/standarty/2017/z-remontu-s-g-mashin-ta-ustatkuvannya.doc</a></p> <p>Професійний стандарт «Тракторист-машиніст сільськогосподарського виробництва» який затверджений наказом Міністерства освіти і науки України від «30» вересня 2016р. № 1183  <a href="https://mon.gov.ua/storage/app/media/pto/standarty/traktorist-mashinist-s-g-virobnitstva-2016.doc">https://mon.gov.ua/storage/app/media/pto/standarty/traktorist-mashinist-s-g-virobnitstva-2016.doc</a></p>
<p><b>Моніторинг та періодичний перегляд освітньо-професійних програм</b></p>	<p>Моніторинг та періодичний перегляд освітньо-професійних програм проводиться за вимогами відповідного положення, розробленого Володимир-Волинським фаховим коледжем. Критерії, за якими відбувається перегляд освітньо-професійної програми, формулюються як у результаті зворотного зв'язку із педагогічними та науково-педагогічними працівниками, здобувачами освіти, випускниками, роботодавцями, так і внаслідок прогнозування розвитку галузі, потреб суспільства та ринку праці.</p> <p>Показниками сучасності освітньо-професійної програми є:</p> <ul style="list-style-type: none"> <li>• оновлюваність;</li> <li>• участь роботодавців у розробці та внесенні змін в освітньо-професійну програму;</li> </ul>

	<ul style="list-style-type: none"> <li>• рівень задоволеності випускників змістом освітньо-професійної програми;</li> <li>• відгуки роботодавців про рівень підготовки випускників.</li> </ul>
<b>Щорічне оцінювання здобувачів вищої освіти</b>	<p>Оцінювання знань та практичних умінь здобувачів освіти здійснюється у коледжі на підставі Положення про організацію освітнього процесу у Володимир-Волинському фаховому коледжі.</p> <p>Система оцінювання якості підготовки здобувачів освіти включає: поточний, підсумковий контроль та атестацію здобувачів фахової передвищої освіти, які здобувають освітньо-професійний ступінь фахового молодшого бакалавра.</p>
<b>Підвищення кваліфікації науково-педагогічних, педагогічних та наукових працівників</b>	<p>Педагогічний склад Володимир-Волинського фахового коледжу підвищує кваліфікацію в Україні і за кордоном.</p> <p>Володимир-Волинський фаховий коледж забезпечує різні форми щорічного підвищення кваліфікації педагогічних та науково-педагогічних працівників коледжу.</p> <p>У коледжі реалізуються власні програми та форми підвищення кваліфікації (семінари, майстер-класи, тренінги, конференції, вебінари, круглі столи, школа молодого викладача тощо).</p>
<b>Наявність необхідних ресурсів для організації освітнього процесу</b>	<p>Ресурсами для організації освітнього процесу у Володимир-Волинському фаховому коледжі є:</p> <ul style="list-style-type: none"> <li>• навчальний план;</li> <li>• робочі програми навчальних дисциплін та практик.</li> </ul> <p>Відповідно до діючих ліцензійних умов:</p> <ul style="list-style-type: none"> <li>• належне навчально-методичне забезпечення (комплекси) навчальних дисциплін;</li> <li>• сучасні інформаційні джерела та комп'ютерна техніка;</li> <li>• власний веб-сайт;</li> <li>• інтернет-зв'язок;</li> <li>• бібліотека (в тому числі електронна бібліотека) із фаховою літературою, науковими, довідниковими та фаховими періодичними виданнями;</li> <li>• інформаційно-комунікаційні засоби зв'язку;</li> <li>• наявність баз для проведення всіх видів практики;</li> <li>• кадрове забезпечення викладання навчальних дисциплін.</li> </ul>
<b>Наявність інформаційних систем для ефективного управління освітнім процесом</b>	<p>Електронна система збору і аналізу інформації (ЄДЕБО). Електронна скринька. Домен vvak.in.ua Електронна платформа Google for Education. Microsoft 365.</p>
<b>Публічність інформації про освітньо-</b>	<p>Наявність офіційного сайту Володимир-Волинського фахового коледжу, на якому оприлюднюються: Положення про організацію освітнього процесу у</p>

<b>професійні програми, ступені вищої освіти та кваліфікації</b>	Володимир-Волинському фаховому коледжі, правила прийому, ступені освіти, за якими проводиться підготовка фахівців, у тому числі за рівнем фаховий молодший бакалавр, основні дані про освітньо-професійні програми тощо.
<b>Запобігання та виявлення академічного плагіату</b>	Процедури та заходи: <ul style="list-style-type: none"> <li>• формування колективу закладу освіти, який не сприймає і не допускає академічну нечесність;</li> <li>• створення умов нетерпимості до випадків академічного плагіату;</li> <li>• перевірка робіт на плагіат;</li> <li>• виявлення та притягнення до відповідальності винних у академічному плагіаті.</li> </ul>

## **10. ПЕРЕЛІК НОРМАТИВНИХ ДОКУМЕНТІВ, НА ЯКИХ БАЗУЄТЬСЯ ОСВІТНЬО-ПРОФЕСІЙНА ПРОГРАМА ФАХОВОЇ ПЕРЕДВИЩОЇ ОСВІТИ**

1. Наказ Міністерства освіти і науки України «Про затвердження типової освітньої програми профільної середньої освіти закладів освіти, що здійснюють підготовку молодших спеціалістів на основі базової загальної середньої освіти» від 01.06.2018 № 570 URL: <https://mon.gov.ua/ua/npa/pro-zatverdzhennya-tipovoyi-osvitnoyi-programi-profilnoyi-serednoyi-osviti-zakladiv-osviti-sho-zdijsnyuyut-pidgotovku-molodshih-specialistiv-na-osnovi-bazovoyi-zagalnoyi-serednoyi-osviti>
2. Стандарти та рекомендації щодо забезпечення якості в Європейському просторі вищої освіти (ESG). URL: [https://ihed.org.ua/wp-content/uploads/2018/10/04\\_2016\\_ESG\\_2015.pdf](https://ihed.org.ua/wp-content/uploads/2018/10/04_2016_ESG_2015.pdf).
3. QF EHEA 2018 (Рамка кваліфікацій ЄПВО). URL : [http://www.ehea.info/Upload/document/ministerial\\_declarations/EHEAParis2018\\_Communique\\_AppendixIII\\_952778.pdf](http://www.ehea.info/Upload/document/ministerial_declarations/EHEAParis2018_Communique_AppendixIII_952778.pdf)
4. ISCED (Міжнародна стандартна класифікація освіти, МСКО) 2011. URL : <http://uis.unesco.org/sites/default/files/documents/international-standard-classification-of-education-isced-2011-en.pdf>.
5. ISCED-F (Міжнародна стандартна класифікація освіти – Галузі, МСКО-Г) 2013. URL : <http://uis.unesco.org/sites/default/files/documents/international-standard-classification-of-education-fields-of-education-and-training-2013-detailed-field-descriptions-2015-en.pdf>
6. TUNING (для ознайомлення зі спеціальними (фаховими) компетентностями та прикладами стандартів. URL : <http://www.unideusto.org/tuningeu>.
7. Наказ Держспоживстандарту від 28.10.2010 № 327 «Національний класифікатор України. Класифікатор професій ДК 003:2010». URL: <https://zakon.rada.gov.ua/rada/show/va327609-10#Text>